

# Dell™ 1704FPV 평면 패널 모니터

## 모니터 정보

- [앞면](#)
- [뒷면](#)
- [옆면](#)
- [밑면](#)
- [모니터 명세](#)
- [Dell 사운드바\(선택 품목\) 명세](#)
- [모니터 관리하기](#)

## 조정 가능 스탠드 사용하기

- [스탠드 부착하기](#)
- [케이블 정리하기](#)
- [높임각, 좌우 회전, 수직 확장 사용하기](#)
- [스탠드 분리하기](#)

## 모니터 설치하기

- [모니터 연결하기](#)
- [앞면 패널 버튼 사용하기](#)
- [OSD 사용하기](#)
- [최적 해상도 설정하기](#)
- [Dell 사운드바\(선택 품목\) 사용하기](#)

## 모니터 회전하기

- [모니터의 회전각 변경하기](#)
- [운영 체제 회전하기](#)

## 문제 해결하기

- [모니터 문제 해결하기](#)
- [일반 문제](#)
- [제품 특수적 문제](#)
- [USB 문제](#)
- [사운드바 문제 해결하기](#)

## 부록

- [안전 정보](#)
- [Dell 연락처](#)
- [규제 관련 통지](#)
- [재활용](#)
- [모니터 설치 가이드](#)

이 문서에 포함된 정보는 사전 통보 없이 변경될 수 있습니다.

© 2004 Dell Inc. 모든 권리 소유.

Dell Inc.의 서면 승인 없이는 어떠한 방식의 복제도 엄격히 금지됩니다.

이 문서에 사용된 상표: Dell™, PowerEdge™, PowerConnect™, PowerVault™, Dell™ Dimension™, Inspiron™, OptiPlex™, Latitude™, Dell Precision™ 및 Dell | EMC 는 Dell Inc.의 상표입니다. Microsoft, Windows 및 Windows NT 는 Microsoft Corporation의 등록 상표입니다. Adobe는 모 사법부에 등록되어 있을 Adobe Systems Incorporated의 상표입니다. ENERGY STAR는 미국 환경청의 등록 상표입니다. Dell Inc.은 ENERGY STAR 협력업체로서 이 제품이 에너지 효율을 위한 ENERGY STAR 지침을 충족시킨다는 것을 확인했습니다. EMC 는 EMC Corporation 의 등록 상표입니다 .

본 문서에는 상표와 상호에 대한 권리를 주장하는 실체 또는 그 실체의 제품을 지칭하기 위하여 기타 상표와 상호가 사용되었을 수 있습니다. Dell Inc.는 자사 소유가 아닌 상표나 상호에 대한 어떠한 소유권도 부인합니다.

2004년 8월

## 모니터 정보

Dell™ 1704FPV 평면 패널 모니터

- [앞면](#)
  - [뒷면](#)
  - [밑면](#)
  - [옆면](#)
  - [모니터 명세](#)
  - [Dell 사운드바\(선택 품목\) 명세](#)
  - [모니터 관리하기](#)
- 

### 앞면

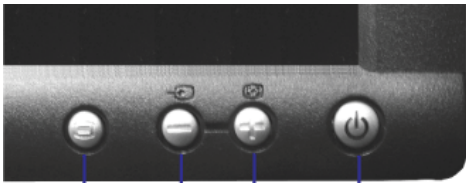

1 2 3 4

1. OSD 메뉴 / 선택 버튼
  2. 입력 선택 / 아래로 버튼
  3. 자동-조정 / 위로 버튼
  4. 전원 버튼(전원 표시등)
- 

### 뒷면



1. Dell 사운드바 설치 브래킷 - 선택 품목인 Dell 사운드바를 부착합니다.
2. 도난 방지 잠금장치 슬롯 - 모니터 도난 방지를 위한 잠금 장치를 부착합니다.
3. 스탠드 분리 버튼 - 스탠드를 분리할 때 누릅니다.
4. VESA 설치 구멍(100mm [부착된 받침판 뒤에 있음]) - 모니터를 설치할 때 사용합니다.
5. 바코드 일련 번호 라벨 - Dell에 기술 지원을 요청해야 하는 경우 이 라벨을 참조합니다.
6. 고정/해제 버튼 - 모니터를 밀어 내리면서 버튼을 눌러 모니터의 고정을 해제한 후 원하는 높이로 모니터를 들어올립니다.
7. 규제 관련 등급 라벨 - 규제 관련 승인 사항을 열거합니다.
8. 케이블 홀더 - 케이블 정리를 돕습니다.

## 밑면

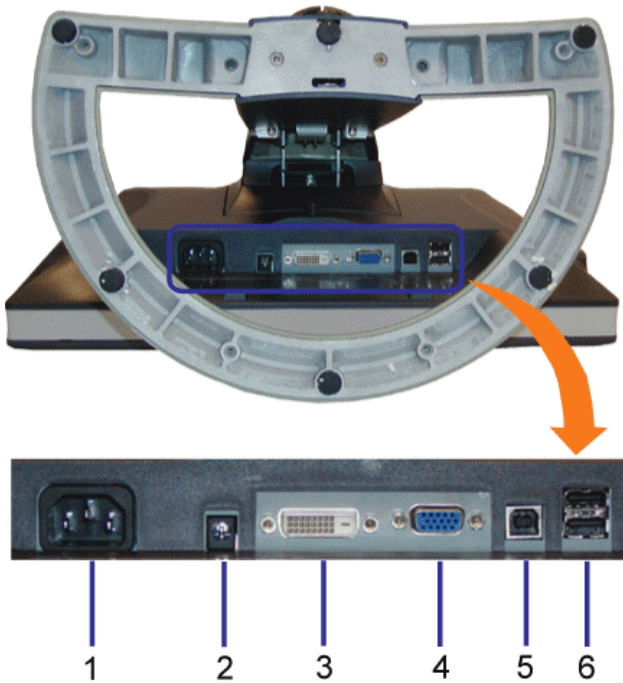

1. 전원 커넥터 - 전원 케이블을 연결합니다.
2. Dell 사운드바 전원 커넥터 - 사운드바(선택 품목)의 전원 코드를 연결합니다.
3. DVI 커넥터 - 컴퓨터 DVI 케이블을 연결합니다.
4. VGA 커넥터 - 컴퓨터 VGA 케이블을 연결합니다.
5. USB 상향스트림 커넥터 - 모니터에 포함된 USB 케이블로 모니터와 컴퓨터를 연결합니다. 이 케이블을 연결하면 모니터의 측면과 하단에 있는 USB 커넥터를 사용할 수 있습니다.
6. USB 커넥터 - USB 장치를 연결합니다. 이 커넥터는 컴퓨터 및 모니터의 USB 상향스트림 커넥터에 USB 케이블을 연결한 후에만 사용할 수 있습니다.

## 옆면



## 모니터 명세

### 전원 관리 모드

PC에 VESA의 DPM™ 준수 디스플레이 카드나 소프트웨어가 설치되어 있는 경우 모니터를 사용하지 않는 동안 모니터가 자동으로 소비 전력을 줄입니다. 이것을 '절전 모드'라고 합니다. 컴퓨터가 키보드, 마우스 또는 기타 입력 장치로부터의 입력을 감지하는 경우 모니터가 자동으로 "깨어납니다." 다음 표는 이 자동 절전 기능의 소비 전력 및 신호를 나타냅니다.

VESA 모드	수평 동기	수직 동기	비디오	전원 표시등	소비 전력
정상 작동(Dell 사운드바 및 USB 활성화 사용)	활성	활성	활성	초록색	65W(최대)
정상 작동	활성	활성	활성	초록색	32 W (보통)
활성-꺼짐 모드	비활성	비활성	귀선 소거	황색	3W 이하
꺼짐	-	-	-	꺼짐	1W 이하

참고: OSD는 '정상 작동' 모드에서만 동작합니다. 만약 그렇지 않으면 활성-꺼짐 모드에서 "메뉴"나 "플러스" 버튼을 누를 때 다음 메시지가 나타납니다.

1. Analog Input  
In Power Save Mode  
Press Any Key on Keyboard or Move Mouse

또는

2. Digital Input  
In Power Save Mode  
Press Any Key on Keyboard or Move Mouse

OSD를 이용하려면 컴퓨터를 켜고 모니터를 '깨우십시오.'

이 모니터는 ENERGY STAR 규격을 준수할 뿐만 아니라 TCO '99/TCO '03 전원 관리와 호환 가능합니다.



\* 꺼짐 모드에서 제로(0) 소비 전력은 모니터에서 메인 케이블을 뽑아야만 가능합니다.

ENERGY STAR는 미국 등록 상표입니다. DELL은 ENERGY STAR 협력업체로서 이 제품이 에너지 효율을 위한 ENERGY STAR 지점을 충족시킨다는 것을 확인했습니다.

## 핀 지정

15핀 D-서브 커넥터:

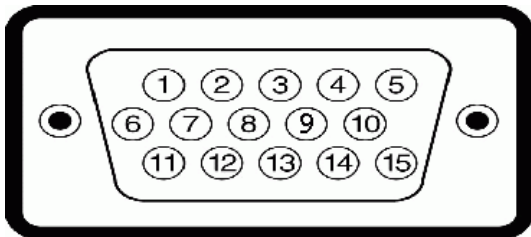

핀 번호	모니터 쪽의 15핀 신호 케이블
1	비디오-적색
2	비디오-초록색



3	비디오-청색
4	GND
5	GND
6	GND-R
7	GND-G
8	GND-B
9	DDC +5V
10	동기/자체 검사
11	GND
12	DDC 데이터
13	수평 동기
14	수직 동기
15	DDC 클록

24핀 디지털 전용 DVI 커넥터:

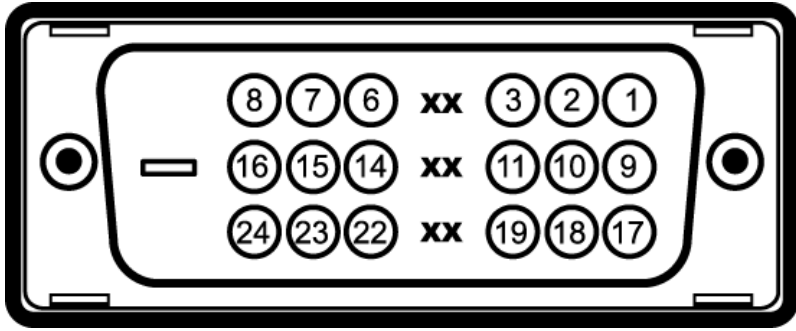

참고: 1번 핀은 오른쪽 상단에 있습니다.

핀	신호 지정	핀	신호 지정	핀	신호 지정
1	T.M.D.S. 데이터 2-	9	T.M.D.S. 데이터 1-	17	T.M.D.S. 데이터 0-
2	T.M.D.S. 데이터 2+	10	T.M.D.S. 데이터 1+	18	T.M.D.S. 데이터 0+
3	T.M.D.S. 데이터 2 선폴드	11	T.M.D.S. 데이터 1 선폴드	19	T.M.D.S. 데이터 0 선폴드
4	핀 없음	12	핀 없음	20	핀 없음
5	핀 없음	13	핀 없음	21	핀 없음
6	DDC 클록	14	+5V 전력	22	T.M.D.S. 클록 선폴드
7	DDC 데이터	15	접지(+5V 용)	23	T.M.D.S. 클록 +
8	연결 안됨	16	핫 플러그 감지	24	T.M.D.S. 클록 -

## 범용 직렬 버스(USB) 인터페이스

이 모니터는 고속 인증 USB 2.0 인터페이스를 지원합니다.\*

	데이터 전송 속도	소비 전력
고속	480 Mbps	2.5W(최대, 각 포트)
완속	12 Mbps	2.5W(최대, 각 포트)
저속	1.5 Mbps	2.5W(최대, 각 포트)

USB 포트:

- 상향스트림 1개 - 후면
- 하향스트림 4개 - 후면 2개, 왼쪽 2개



참고: USB 2.0 기능에는 2.0 기능을 지원하는 컴퓨터가 필요합니다.



참고: 모니터의 USB 인터페이스는 모니터의 전원이 켜져 있을 때만 (또는 절전 모드에 있을 때) 작동합니다. 모니터의 전원을 켜다가 끄면 USB 인터페이스가 다시 복원됩니다. 연결된 주변 장치가 정상 기능을 재개하기까지 몇 초간 걸릴 수 있습니다.

## 플러그 앤 플레이 기능

이 모니터는 어떠한 플러그 앤 플레이 호환 시스템에도 설치할 수 있습니다. 모니터는 디스플레이 데이터 채널(DDC) 프로토콜을 사용하여 컴퓨터 시스템에 확장 디스플레이 식별 데이터(EDID)를 제공함으로써 시스템이 자체적으로 구성하고 모니터 설정을 최적화하도록 합니다. 원한다면 사용자가 다른 설정을 선택할 수 있지만 대부분의 경우 모니터 설정은 자동으로 이루어집니다.

## 일반

모델 번호 1704FPV

## 평면 패널

화면 유형	액티브 매트릭스 - TFT LCD
화면 크기	17인치(17인치 가시 이미지 크기)
사전 설정 디스플레이 영역:	
가로	337 mm (13.3인치)
세로	270 mm (10.6인치)
픽셀 피치	0.264 mm
시야각	178° (세로) 보통, 178° (가로) 보통
휘도 출력	280 CD/m <sup>2</sup> (보통)
명암 대비	1000대1 (보통)
화면 코팅	3H 하드 코팅으로 눈부심 방지
반사광	CCFL (4) 모서리광 시스템
응답 시간	25 ms (보통)

## 해상도

수평 주사 범위	30 kHz ~ 81 kHz (자동)
수직 주사 범위	56 Hz ~ 76 Hz (자동)
최적 사전 설정 해상도	60 Hz에서 1280 x 1024
최고 사전 설정 해상도	75 Hz에서 1280 x 1024

## 사전 설정 디스플레이 모드

디스플레이 모드	수평 주파수(kHz)	수직 주파수(Hz)	픽셀 클록(MHz)	동기 극성(수평/수직)
VESA, 720 x 400	31.5	70.0	28.3	-/+
VESA, 640 x 480	31.5	60.0	25.2	-/-
VESA, 640 x 480	37.5	75.0	31.5	-/-
VESA, 800 x 600	37.9	60.3	49.5	+/+
VESA, 800 x 600	46.9	75.0	49.5	+/+
VESA, 1024 x 768	48.4	60.0	65.0	-/-
VESA, 1024 x 768	60.0	75.0	78.8	+/+
VESA, 1152 x 864	67.5	75.0	108	+/+
VESA, 1280 x 1024	64.0	60.0	135.0	+/+
VESA, 1280 x 1024	80.0	75.0	135.0	+/+

## 전기

비디오 입력 신호	아날로그 RGB, 0.7볼트 +/-5%, 75옴 입력 임피던스에서 양의 극성 디지털 DVI-D TMDS, 각 차동 회선에 600 mV, 50옴 입력 임피던스에서 양의 극성
동기화 입력 신호	수평 및 수직 동기화 분리, 무극성 TTL 레벨, 복합 싱크-온-그린(SOG)
AC 입력 전압/주파수/전류	100 ~ 240 VAC / 50 또는 60 Hz ± 3 Hz / 2.0A (최고)

유입 전류	120V: 42A (최고) 240V: 80A (최고)
-------	----------------------------------

## 물리적 특성

커넥터 유형	15핀 D-서브 미니, 청색 커넥터. DVI-D, 백색 커넥터
신호 케이블 유형	아날로그: 분리 가능, D-서브, 15핀, 모니터에서 분리된 상태로 제공 디지털: 분리 가능, DVI-D, 고체 핀, 모니터에서 분리된 상태로 제공
크기(스탠드 포함):	
높이(세로 모드에서 완전히 확장했을 때)	548.21 mm (21.58인치)
높이(가로 모드에서 축소/고정했을 때)	384.36 mm (15.13인치)
너비	376 mm (14.8인치)
깊이	213.79 mm (8.42인치)
무게(모니터만)	6.12 Kg (13.48 lb)
무게(포장 포함)	8.3 Kg (18.28 lb)

## 환경

온도:	
작동시	5° ~ 35°C (41° ~ 95°F)
비작동시	보관: -20° ~ 60°C (-4° ~ 140°F) 운반: -20° ~ 60°C(-4° ~ 140°F)
습도:	
작동시	10% ~ 80% (비응결)
비작동시	보관: 5% ~ 90% (비응결) 운반: 5% ~ 90% (비응결)
고도:	
작동시	3,657.6 m (12,000 ft) 최고
비작동시	12,192 m (40,000 ft) 최고
열 분산	221.937 BTU/시간 (최고) 109.261 BTU/시간 (보통)

## Dell 사운드바(선택 품목) 명세

시스템 주파수 응답	95 Hz ~ 20 kHz @ 10 dB 평균 미만 SPL
총 전력 출력	14 W 연속 평균 전력(모든 스피커 작동 시) @ 10% (THD+N), 1 kHz (FTC 정격)
헤드폰 잭 출력 전력	40 mW 연속 평균 전력(RL = 32Ω) @ 10% (THD+N), 1 kHz
정격 출력에 대한 입력 감도	500 ± 50 mVrms @ 1 kHz
입력 임피던스	>10kΩ
최고 입력 신호 전압	2 Vrms
제어 수단	전원 켜짐/꺼짐 볼륨 조절
입력 케이블	인클로저에 3.0 m ± 0.1 m AWG26 흑색 케이블 연결, 3.5 mm 연두색 스테레오 플러그 사용
전원 요구사항	DC12V, 1.5A +/-10%
전원 코드 길이	인클로저에 305 mm ± 15 mm AWG22 흑색 케이블 연결, DC 플러그 사용(5.5 x 2.1 x 12 mm)
작동 온도 범위	10°C ~ 40°C
습도, 비응결	95% RH @ 40 °C

## 모니터 관리하기



주의: 모니터를 청소하기 전에 [안전 수칙](#)을 읽고 따르십시오.



주의: 모니터를 청소하기 전에 콘센트에서 모니터의 전원 코드를 뽑으십시오.

- 정전기 방지 화면을 청소하기 전에 부드럽고 깨끗한 헝겊에 물을 약간 축이십시오. 가능하면 정전기 방지 코팅에 적합한 특수 화면 청소 티슈나 용액을 사용하십시오. 벤젠, 희석제, 암모니아수, 연마 세제 또는 압축 공기를 사용하지 마십시오.
- 플라스틱을 청소할 때는 따뜻한 물에 약간 적신 헝겊을 사용하십시오. 일부 세제는 플라스틱에 유백색의 얇은 막을 형성하므로 어떠한 종류의 세제도 사용하지 마십시오.
- 모니터의 포장을 풀었을 때 백색 분말이 보이면 헝겊으로 닦아 내십시오. 이 백색 분말은 모니터 운반 시 발생합니다.
- 짙은 색의 플라스틱이 긁히면 밝은 색의 모니터보다 흠집이 더 잘 보일 수 있으므로 모니터를 주의하여 다루십시오.

---

[목차 페이지로 돌아가기](#)

# 조정 가능 스탠드 사용하기

Dell™ 1704FPV 평면 패널 모니터

- [스탠드 부착하기](#)
  - [케이블 정리하기](#)
  - [높임각, 좌우 회전, 수직 확장 사용하기](#)
  - [스탠드 분리하기](#)
- 

## 스탠드 부착하기

 참고: 스탠드는 공장 출하 시 모니터에서 분리되고 확장되어 있습니다.



□□□ 모니터 바닥의 홈을 스탠드에 있는 세 개의 돌기에 끼워 맞춥니다.  
□□□ 모니터가 스탠드에 고정될 때까지 모니터를 아래로 내립니다.

---

## 케이블 정리하기



필요한 모든 케이블을 모니터와 컴퓨터에 연결한 후(케이블 연결은 [모니터 연결하기](#)를 참조) 케이블 홀더를 사용하여 위와 같이 모든 케이블을 깔끔하게 정리하십시오.

## 높임각, 좌우 회전, 수직 확장 사용하기

높임각, 좌우 회전, 수직 확장을 사용하여 모니터를 조정하십시오. 화면을 보기에 가장 좋은 상태로 모니터를 조정할 수 있습니다.

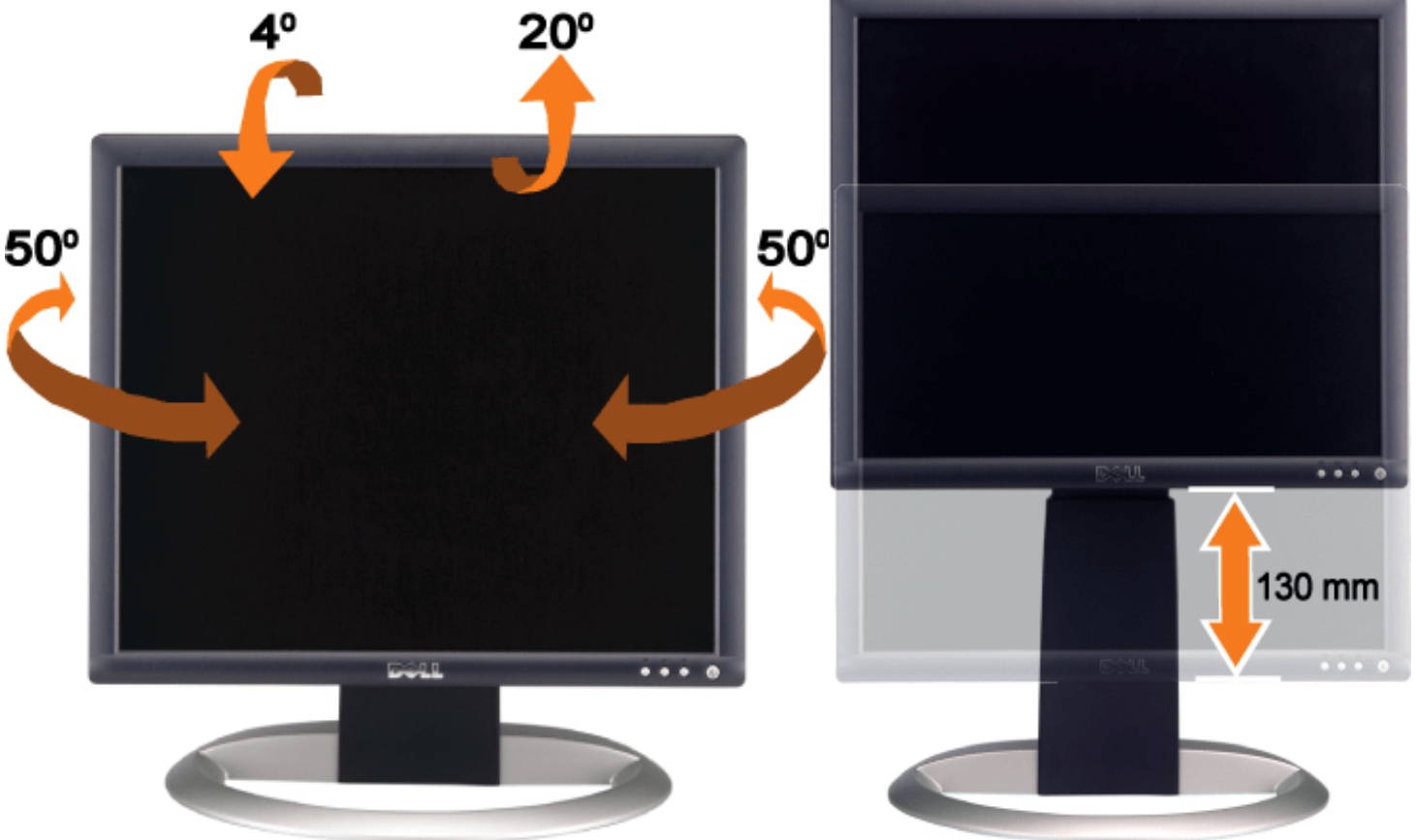

스탠드 고정/해제 버튼을 사용하여 스탠드를 최고 130mm 높이까지 수직으로 조정할 수 있습니다. 모니터 뒤쪽의 스탠드 고정/해제 버튼을 누른 후 원하는 위치로 스탠드를 들어올리거나 내리십시오.

 참고: 모니터를 다른 곳으로 이동하기 전에 모니터가 제자리에 고정될 때까지 모니터를 아래로 내리십시오.

## 스탠드 분리하기

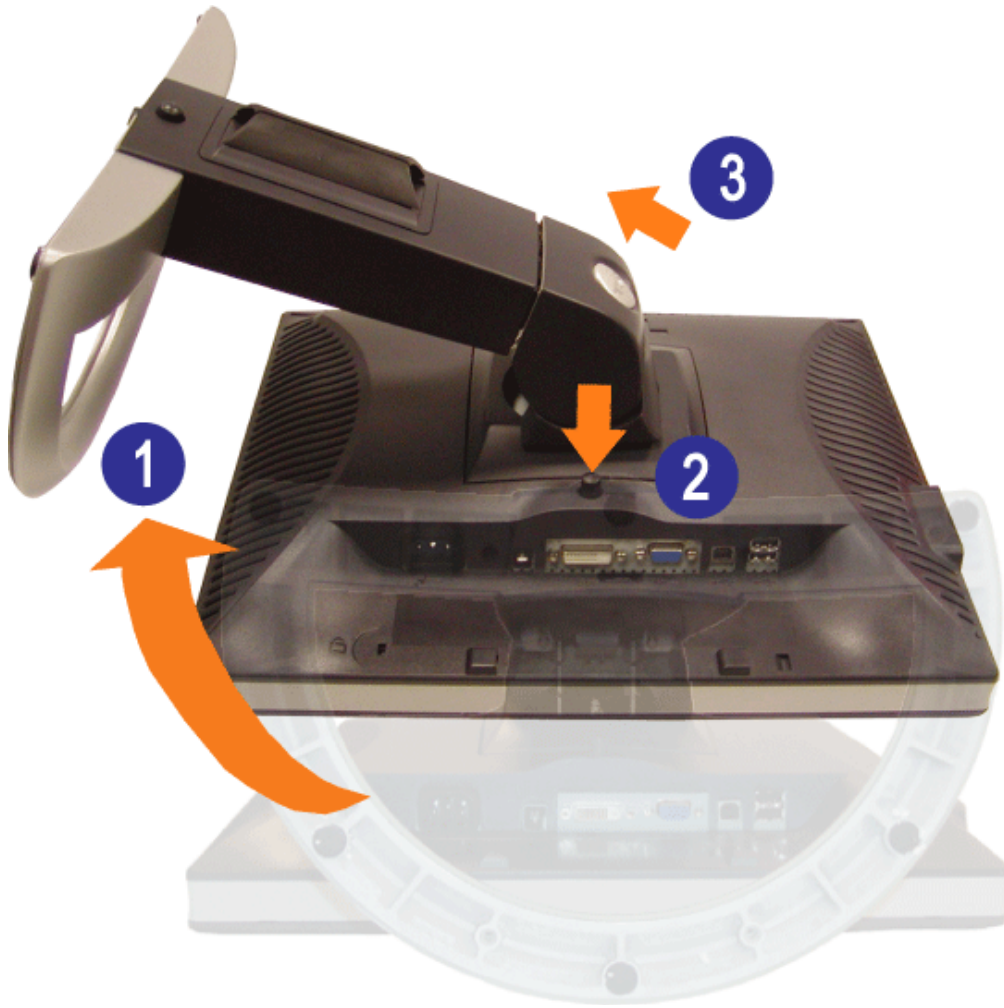

**⚠** 참고: 모니터 패널을 부드러운 천이나 쿠션에 놓은 후 다음 절차를 완료하여 스탠드를 분리하십시오.

- 스탠드 분리 버튼에 접근할 수 있도록 스탠드를 회전합니다.
- 모니터를 스탠드로부터 들어올리면서 스탠드 분리 버튼을 누릅니다.

[목차 페이지로 돌아가기](#)



## 모니터 설치하기

Dell™ 1704FPV 평면 패널 모니터

- [모니터 연결하기](#)
- [앞면 패널 버튼 사용하기](#)
- [OSD 사용하기](#)
- [최적 해상도 설정하기](#)
- [Dell 사운드바\(선택 품목\) 사용하기](#)

### 모니터 연결하기

 주의: 이 절에 있는 어떠한 절차를 시작하기 전에 [안전 수칙](#)을 따르십시오.

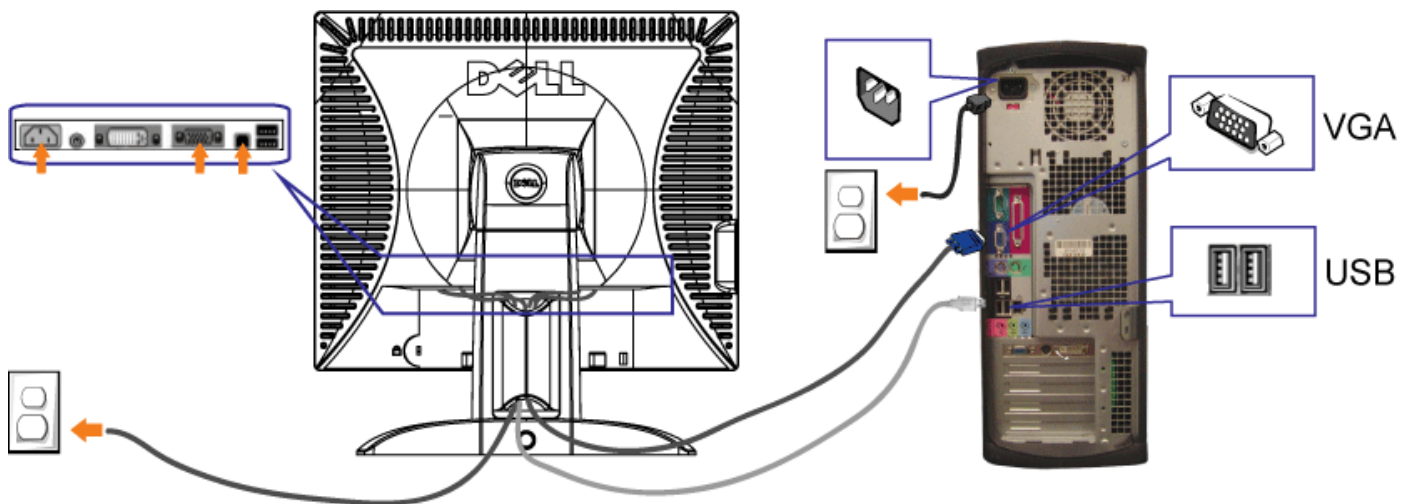

또는

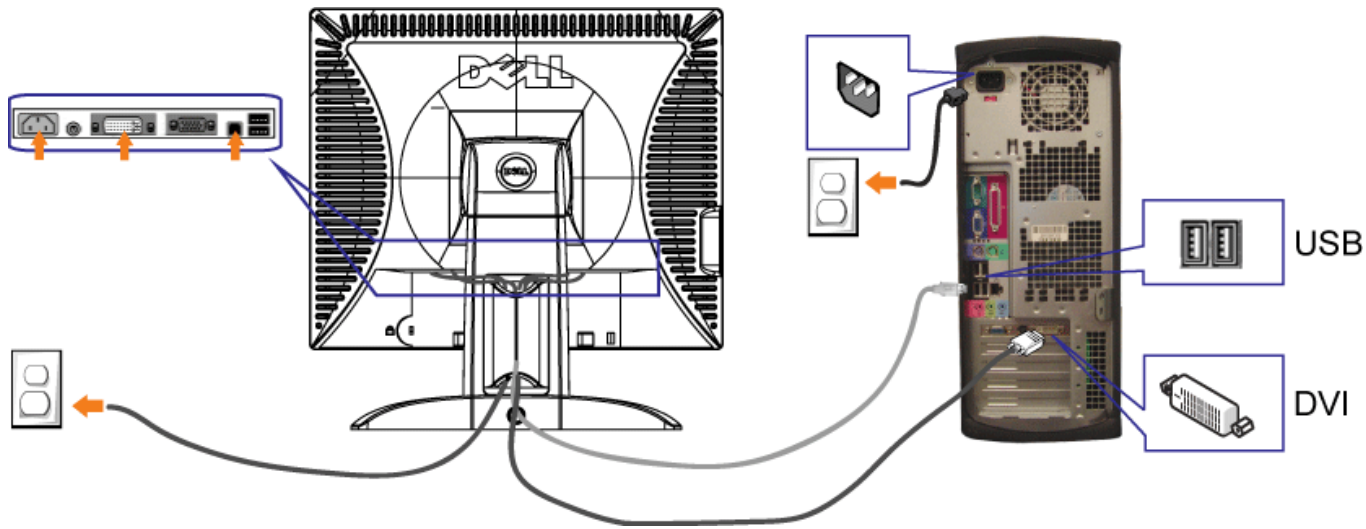





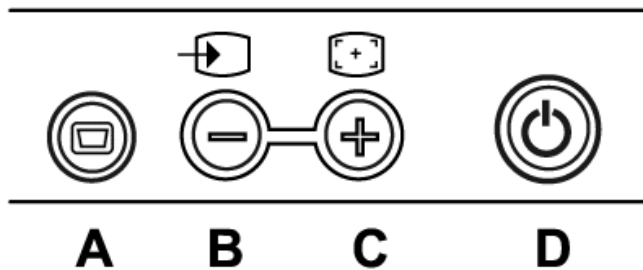

1. 컴퓨터를 끄고 전원 케이블을 뽑습니다.
2. 백색 DVI 또는 청색 VGA 케이블을 컴퓨터와 모니터의 커넥터에 연결합니다.
3. 모니터에 포함된 USB 케이블을 컴퓨터 및 모니터의 상향스트림 USB 커넥터에 연결합니다. 컴퓨터와 모니터에 이 케이블을 연결하면 모니터의 USB 커넥터를 사용할 수 있습니다.
4. USB 장치를 연결합니다.
5. 전원 케이블을 연결합니다.
6. 모니터와 컴퓨터를 켭니다. 이미지가 보이지 않으면 입력 선택 버튼을 누르고 정확한 입력 소스가 선택되었는지 확인하십시오. 그래도 이미지가 보이지 않으면 모니터 문제 해결하기를 참조하십시오.

## 앞면 패널 버튼 사용하기

모니터 앞면의 버튼을 사용하여 이미지 설정을 조정하십시오.

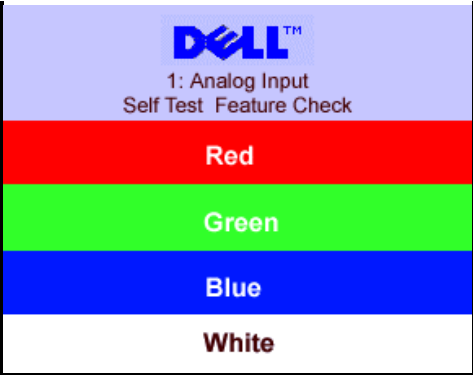
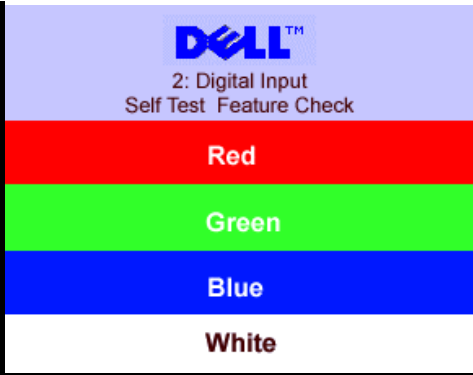
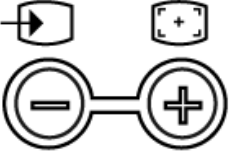
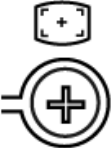

 <p>OSD 메뉴 / 선택</p>	<p>메뉴 버튼은 OSD를 열고, 메뉴 및 하위 메뉴를 종료하고, OSD를 종료할 때 사용합니다. <a href="#">OSD 사용하기</a>를 참조하십시오.</p>
	<p>입력 선택 버튼을 사용하여 모니터에 연결할 수 있는 두 가지 서로 다른 비디오 신호 중에서 선택합니다.</p> <p> <b>참고:</b> 모니터가 비디오 신호를 감지할 수 없는 경우 자동적인 'Dell - 자체 검사 기능 점검' 대화 상자가 화면(흑색 배경)에 나타납니다. 선택한 입력에 따라 아래의 대화 상자 중에서 하나가 계속해서 스크롤됩니다.</p>

입력 선택		<p>또는</p> 
 <p>감소(-) / 증가(+)</p>	이 버튼을 사용하여 OSD의 항목을 조정(범위 감소/증가)합니다.	
 <p>자동 조정</p>	<p>이 버튼을 사용하여 자동 설정 및 조정을 활성화합니다. 모니터가 현재 입력으로 자체 조정할 때 흑색 화면에 다음 대화 상자가 나타납니다.</p> <p style="text-align: center;"><b>Auto Adjust In Progress</b></p> <p>자동 조정  버튼은 모니터가 입력 비디오 신호에 스스로 맞추도록 합니다. 자동 조정을 사용한 후 OSD의 픽셀 클록(대략 조정)과 위상(미세 조정)을 사용하여 모니터를 더 조정할 수 있습니다.</p> <p> <b>참고:</b> 활성 비디오 입력 신호가 없거나 케이블이 연결되어 있지 않은 경우 이 버튼을 눌러도 자동 조정이 실행되지 않습니다.</p>	
 <p>전원 버튼 및 표시등</p>	<p>전원 버튼을 사용하여 모니터를 켜고 끕니다.</p> <p>초록색 표시등은 모니터가 켜져 있고 제대로 동작하고 있음을 나타냅니다. 황색 표시등은 절전 모드를 나타냅니다.</p>	

## OSD 사용하기

 **참고:** 조정을 한 후 다른 메뉴로 이동하거나 OSD를 종료하는 경우 모니터가 조정 사항을 자동으로 저장합니다. 조정을 한 후 OSD가 사라질 때까지 기다려도 조정 사항이 저장됩니다.

□□□ 메뉴 버튼을 눌러 OSD 시스템을 열고 주 메뉴를 표시합니다.

아날로그(VGA) 입력용 주 메뉴

디지털(DVI) 입력용 주 메뉴



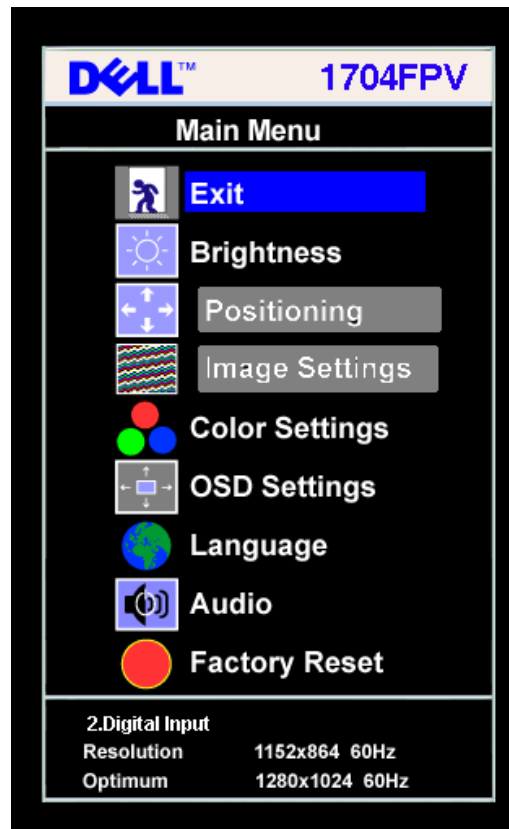

또는



 참고: 위치 이동과 이미지 설정은 아날로그(VGA) 커넥터를 사용할 때만 이용할 수 있습니다.

- - 및 + 버튼을 눌러 설정 옵션 사이를 이동합니다. 한 아이콘에서 다른 아이콘으로 이동할 때 옵션 이름이 강조 표시됩니다. 모니터에서 사용할 수 있는 모든 옵션의 전체 목록은 아래 표를 참조하십시오.
- 메뉴 버튼을 한 번 눌러 강조 표시된 옵션을 활성화합니다.
- - 및 + 버튼을 눌러 원하는 매개 변수를 선택합니다.
- 메뉴를 눌러 슬라이드바가 나타나면 - 또는 + 버튼을 사용하여 메뉴의 표시를 따라 변경합니다.
- 주 메뉴로 돌아가서 다른 옵션을 선택하려면 메뉴 버튼을 한 번 누르고 OSD를 종료하려면 메뉴 버튼을 두세번 누릅니다.

아이콘	메뉴 및 하위 메뉴	설명
	종료	주 메뉴에서 나갈 때 선택합니다.
	밝기 / 명암 대비	<p>밝기는 역광선의 휘도를 조정합니다.</p> <p>밝기를 먼저 조정한 후 추가 조정이 필요한 경우에만 명암 대비를 조정합니다.</p> <p>+ 버튼을 누르면 휘도가 증가하고 - 버튼을 누르면 휘도가 감소합니다(최소 0 ~ 최대 100).</p> <p>명암 대비는 모니터 화면의 밝고 어두운 정도의 차이를 조정합니다.</p> <p>+ 버튼을 누르면 명암 대비가 증가하고 - 버튼을 누르면 명암 대비가 감소합니다(최소 0 ~ 최대 100).</p>

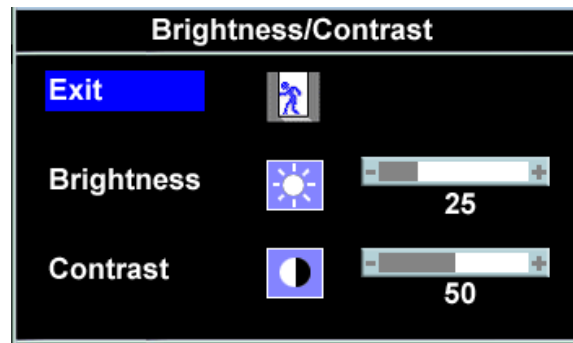

참고: DVI 소스를 사용하는 경우 명암 대비 조정은 사용할 수 없습니다.



위치 이동: 수평  
수직

위치 이동은 모니터 화면 내에서 시청 영역을 이동합니다.

수평 또는 수직 설정을 변경할 때 시청 영역의 크기에는 아무런 변화가 없고 선택에 따라 이미지만 이동합니다.

조정 범위는 최소 0(-)이고 최대 100(+)입니다.

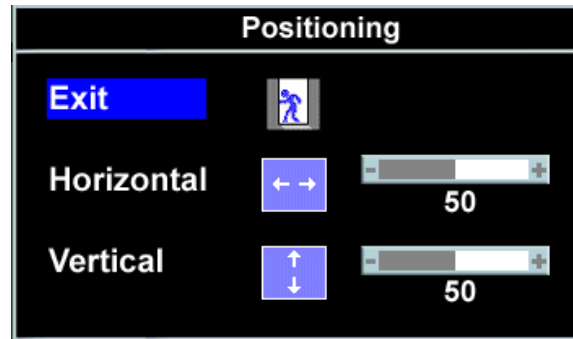

참고: DVI 소스를 사용하는 경우 위치 이동 옵션은 사용할 수 없습니다.

참고: 수평과 수직 OSD 위치 이동은 [OSD 회전](#) 기능과 함께 사용할 때 가로(기본) 또는 세로 [디스플레이 회전](#)에 따라 조정됩니다.

이미지 설정:  
자동 조정

컴퓨터가 시스템 시작 시 모니터를 인식할 수 있더라도 자동 조정 기능은 특정 설치에 사용할 수 있도록 디스플레이 설정을 최적화합니다.

참고: 대부분 자동 조정은 사용자 구성에 맞게 가장 적절한 이미지를 만들어냅니다.

위상 및 픽셀 클럭 조정을 사용하여 모니터를 사용자의 환경에 맞게 더 세밀하게 조정할 수 있습니다. 이 설정들은 이미지 설정을 선택하여 주 OSD 메뉴를 통해 이용할 수 있습니다.

픽셀 클럭(대략)

- 및 + 버튼을 사용하여 조정합니다. (최소: 0 ~ 최대: 100)

위상(미세)

위상 조정을 사용하여 만족스러운 결과를 얻지 못하면 픽셀 클럭(대략) 조정을 사용한 후 위상(미세)을 다시 사용하십시오.

참고: 이 기능은 디스플레이 이미지의 너비를 변경할 수 있습니다. 위치 조정 메뉴의 수평 기능을 사용하여 디스플레이 이미지를 화면의 중앙에 위치시키십시오.



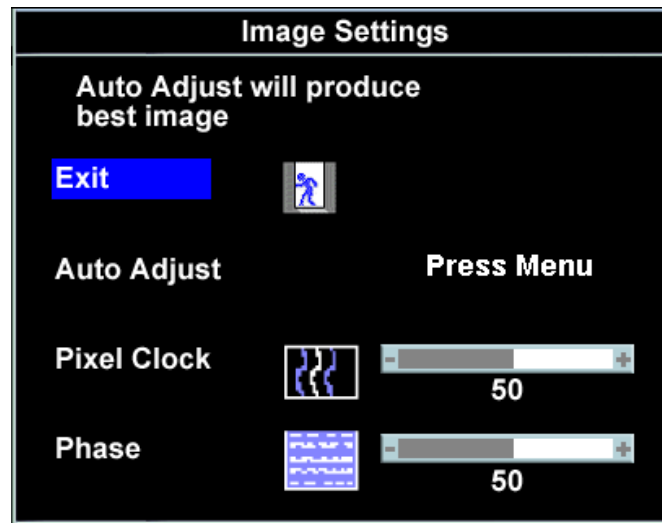

참고: DVI 소스를 사용하는 경우 위치 이미지 설정 옵션은 사용할 수 없습니다.



색상 설정

청색 사전 설정

적색 사전 설정

표준 사전 설정

사용자 사전 설정

색상 설정은 색 온도, 색조 및 채도를 조정합니다.

색조는 백색 영역에서 가장 두드러집니다.

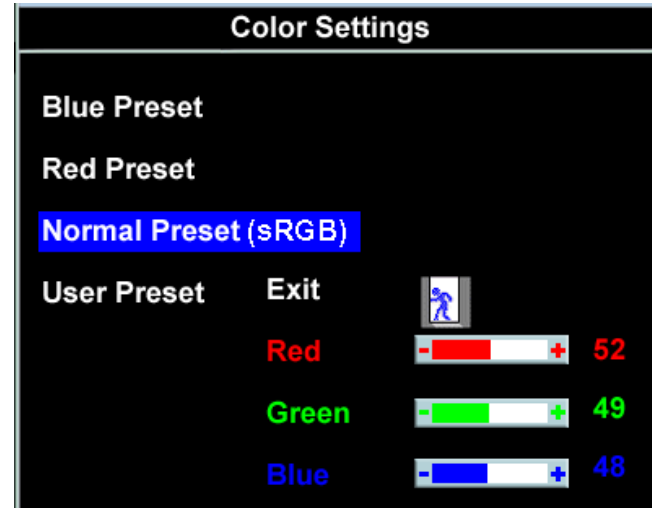

- 푸른빛을 얻으려면 청색 사전 설정을 선택합니다. 이 색상 설정은 일반적으로 텍스트 위주의 응용 프로그램(스프레드시트, 프로그래밍, 텍스트 편집기 등)에 적합합니다.
- 붉은빛을 얻으려면 적색 사전 설정을 선택합니다. 이 색상 설정은 일반적으로 색을 많이 사용하는 응용 프로그램(사진 이미지 편집, 멀티미디어, 동영상 등)에 적합합니다.
- 기본(공장) 색상 설정을 얻으려면 표준 사전 설정을 선택합니다. 이 설정은 "sRGB" 표준 기본 색 공간이기도 합니다.
- 사용자 사전 설정: 플러스와 마이너스 버튼을 사용하여 0에서 100까지 한자리 숫자 단위로 세 가지 색상(R, G, B)을 각각 독립적으로 증가시키거나 감소시킵니다.

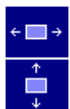

OSD 설정:

수평 위치  
수직 위치

OSD 유지 시간

OSD의 위치, 화면에 메뉴를 유지하는 시간, OSD 회전을 비롯한 OSD 설정을 조정합니다.

OSD의 위치:

- OSD의 수평 위치를 조정하려면 - 또는 + 버튼을 사용하여 OSD를 좌/우로 이동합니다.
- OSD의 수직 위치를 조정하려면 - 또는 + 버튼을 사용하여 OSD를 상/하로 이동합니다.



OSD 회전  
OSD 잠금



OSD 유지 시간:

OSD는 사용 중에는 계속해서 활성 상태를 유지합니다. 유지 시간 조정은 버튼을 마지막으로 누른 후 OSD의 화면 표시를 얼마동안이나 유지할 것인지를 설정해 주는 것입니다. - 또는 + 버튼을 사용하여 5초에서 60초까지 5초 단위로 슬라이더를 조정하십시오.

OSD 회전:

OSD를 시계 반대 방향으로 90° 회전합니다. [모니터 회전하기](#)에 따라서 조정하십시오.

OSD 잠금:

설정 조정에 대한 사용자 액세스를 통제합니다. 예(+)를 선택하면 사용자 조정이 허용되지 않습니다. 메뉴 버튼을 제외한 모든 버튼이 잠금 상태가 됩니다.

참고: OSD가 잠금 상태일 때 메뉴 버튼을 누르면 곧바로 OSD 설정 메뉴로 이동되고 OSD 잠금이 선택됩니다. 잠금을 해제하고 모든 적용 가능한 설정에 대하여 사용자 액세스를 허용하려면 아니오(-)를 선택하십시오.

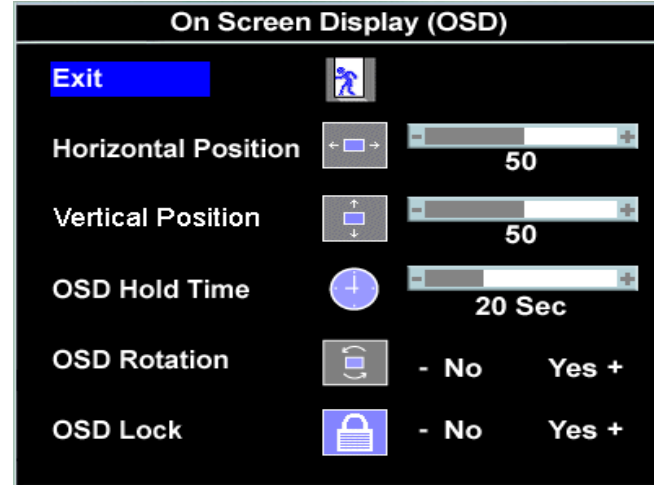

참고: 메뉴 버튼을 15초간 길게 눌러 OSD를 잠그거나 잠금을 해제할 수도 있습니다.



언어

다섯 가지 언어(영어, 프랑스어, 스페인어, 독일어 및 일본어) 중에서 OSD 디스플레이 언어를 선택합니다.



참고: 변경 사항은 OSD에만 영향을 주며 컴퓨터에서 실행 중인 다른 소프트웨어에는 어떠한 영향도 미치지 않습니다.



오디오(선택 품목)

모니터가 절전 모드에 있을 때 오디오 활성화 여부를 선택할 수 있습니다.

예 - 오디오 활성화  
아니오 - 오디오 비활성화(기본)



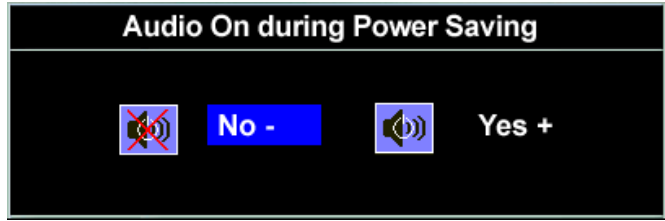

참고: Dell 사운드바가 모니터에 제대로 연결되어 있지 않으면 오디오 메뉴는 사용할 수 없습니다.



공장 초기화:

OSD 메뉴 옵션을 공장 사전 설정값으로 재설정합니다.



종료 - OSD 옵션을 재설정하지 않고 공장 초기화를 나갈 때 선택합니다.

위치 설정만 - 이미지 위치의 설정을 본래의 공장 설정값으로 되돌립니다.

색상 설정만 - 적색, 초록색 및 청색 설정을 본래의 공장 설정값으로 되돌리고 표준 사전 설정의 기본 설정으로 설정합니다.

모든 설정 - 색상, 위치, 밝기, 명암 대비, OSD 유지 시간 등 모든 사용자 조정 가능 설정을 공장 출하 시 설정값으로 변경합니다. OSD 언어는 변경되지 않습니다.

## OSD 경고 메시지

다음 경고 메시지 중에서 하나가 화면에 나타나 모니터가 동기 불능 상태를 표시할 수 있습니다.

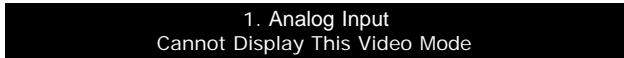

또는

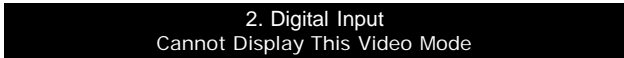

이것은 모니터가 컴퓨터에서 수신 중인 신호와 동기화할 수 없음을 뜻합니다. 모니터가 사용하기에는 신호가 너무 높거나 너무 낮습니다. 이 모니터가 처리할 수 있는 수평 및 수직 주파수 범위에 대해서는 [제품 명세](#)를 참조하십시오. 권장 모드는 1280 x 1024 @ 60 Hz입니다.

참고: 모니터가 비디오 신호를 감지할 수 없는 경우 부동적인 'Dell - 자체 검사 기능 점검' 대화 상자가 화면에 나타납니다.

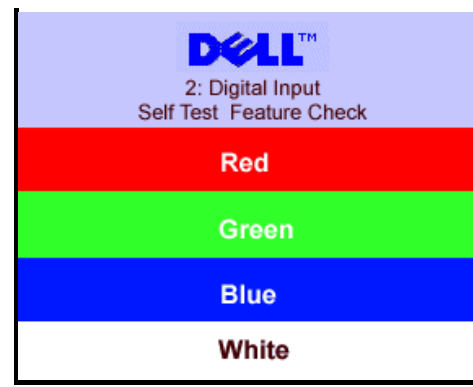
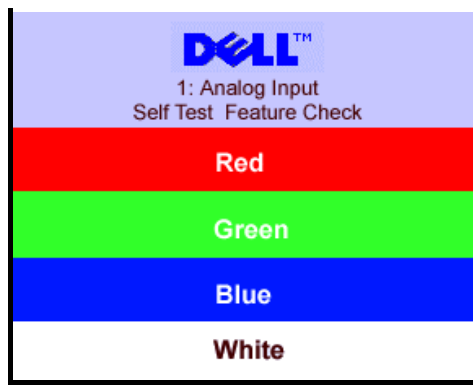

간혹, 경고 메시지가 나타나지 않으면서 화면에 아무것도 보이지 않기도 하는데 이것은 모니터가 컴퓨터와 동기화되고 있지 않음을 나타내는 것일 수 있습니다.

더 자세한 사항은 [문제 해결하기](#)를 참조하십시오.

## 최적 해상도 설정하기

- 바탕 화면을 오른쪽 클릭한 후 속성을 클릭합니다.
- 설정 탭을 선택합니다.
- 화면 주사율을 60 Hz로 설정합니다.
- 화면 해상도를 1280 x 1024로 설정한 후 화면 주사율이 여전히 60 Hz로 설정되어 있는지 확인합니다.
- 확인을 클릭합니다.

1280 x 1024 옵션이 없는 경우 그래픽 드라이버를 업데이트할 필요가 있을 수 있습니다.

Dell 데스크톱 컴퓨터의 경우 다음을 수행할 수 있습니다 .

- [support.dell.com](http://support.dell.com)을 방문하고 서비스 태그를 입력한 후 그래픽 카드에 적합한 최신 드라이버를 다운로드하십시오.

Dell 노트북 컴퓨터의 경우:

- [support.dell.com](http://support.dell.com)을 방문하고 서비스 태그를 입력한 후 그래픽 카드에 적합한 최신 드라이버를 다운로드하십시오.

Dell 컴퓨터가 아닌 다른 컴퓨터를 사용하는 경우:

- 컴퓨터의 지원 사이트를 방문하여 최신 그래픽 드라이버를 다운로드하십시오.
- 그래픽 카드 웹사이트를 방문하여 최신 그래픽 드라이버를 다운로드하십시오.

## Dell 사운드바(선택 품목) 사용하기

Dell 사운드바는 모니터에 부착할 수 있는 4방향, 2채널 스피커입니다. 사운드바에는 전체 시스템 레벨을 조정하기 위한 회전식 볼륨 및 커짐/꺼짐 제어, 전원 표시용 초록색 LED 및 2개의 오디오 헤드셋 잭이 있습니다.



1. 부착 장치
2. 전원/볼륨 컨트롤
3. 전원 표시등
4. 헤드폰 커넥터

### 모니터에 사운드바 부착하기

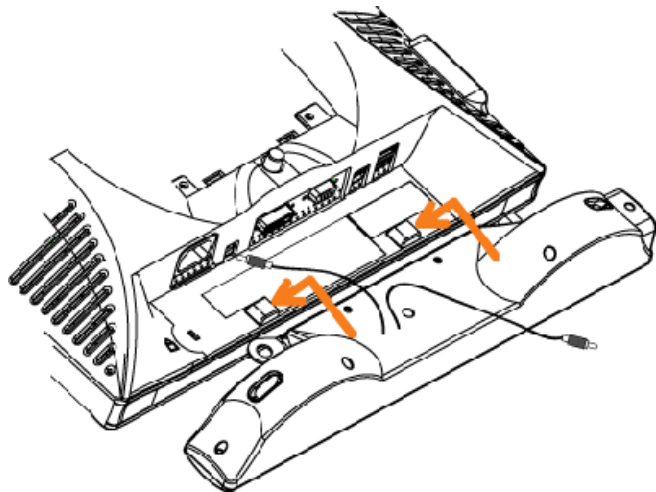

참고: 사운드바 전원 커넥터를 다른 장치에 연결하지 마십시오.



1. 사운드바에 있는 두 개의 슬롯을 모니터 바닥에 있는 두 개의 탭에 맞추어 사운드바를 부착합니다.
2. 사운드바가 제자리에 찰싹하고 맞아들어갈 때까지 사운드바를 왼쪽으로 밀니다.
3. 사운드바의 전원 코드를 모니터 후면의 커넥터에 꽂습니다.
4. 사운드바의 초록색 스테레오 플러그를 컴퓨터의 오디오 출력 커넥터에 연결합니다.

---

[목차 페이지로 돌아가기](#)

## 모니터 회전하기

Dell™ 1704FPV 평면 패널 모니터

- [모니터의 회전각 변경하기](#)
- [운영 체제 회전하기](#)

### 모니터의 회전각 변경하기

모니터의 하단 가장자리가 부딪치는 것을 방지하려면 모니터를 회전하기 전에 모니터가 수직으로 확장([수직 확장](#))되어 있거나 기울임 각도가 조정([높임각](#))되어 있어야 합니다.



### 운영 체제 회전하기

모니터를 회전한 후 아래의 절차를 완료하여 운영 체제를 회전해야 합니다.

**참고:** 모니터를 **Dell** 제품이 아닌 컴퓨터와 사용하는 경우 그래픽 드라이버 웹사이트 또는 컴퓨터 제조업체 웹사이트를 방문하여 운영 체제 회전에 관한 정보를 얻어야 합니다.

바탕 화면을 오른쪽 클릭한 후 속성을 클릭합니다.

설정 탭을 선택한 후 고급을 클릭합니다.

ATI를 사용하는 경우 회전 탭을 선택한 후 원하는 회전각을 설정합니다.

nVidia를 사용하는 경우 **nVidia** 탭을 클릭하고, 왼쪽 칼럼에서 **NVRotate**를 선택한 후 원하는 회전각을 선택합니다.

Intel을 사용하는 경우 인텔 그래픽 탭을 선택하고, 그래픽 속성을 클릭하고, 회전 탭을 선택한 후 원하는 회전각을 설정합니다.

**참고:** 회전 옵션이 없거나 올바르게 동작하지 않는 경우 [support.dell.com](http://support.dell.com)을 방문하여 그래픽 카드에 적합한 최신 드라이버를 다운로드 하십시오.

# 문제 해결하기

## Dell™ 1704FPV 평면 패널 모니터

- [모니터 문제 해결하기](#)
- [일반 문제](#)
- [제품 특수적 문제](#)
- [USB 문제](#)
- [사운드바 문제 해결하기](#)

 주의: 이 절에 있는 어떠한 절차를 시작하기 전에 [안전 수칙](#)을 따르십시오.

## 모니터 문제 해결하기

### 자체 검사 기능 점검(STFC)

이 모니터는 모니터가 제대로 동작하는지를 사용자가 점검할 수 있게 하는 자체 검사 기능을 제공합니다. 모니터와 컴퓨터가 제대로 연결되어 있는데도 모니터 화면이 켜지지 않으면 다음 단계를 수행하여 모니터 자체 검사를 실행하십시오.

- 컴퓨터와 모니터를 모두 끕니다.
- 컴퓨터의 후면에서 비디오 케이블을 뽑습니다. 올바른 자체 검사 작업을 위하여 컴퓨터의 후면에서 디지털(백색 커넥터) 및 아날로그(청색 커넥터) 케이블을 모두 제거하십시오.
- 모니터 전원을 켭니다.

모니터가 비디오 신호를 감지할 수 없는 경우 부동적인 'Dell - 자체 검사 기능 점검' 대화 상자가 화면(흑색 배경)에 나타나야 합니다. 자체 검사 모드 중에는 전원 LED가 초록색으로 유지됩니다. 또한, 선택한 입력에 따라 아래의 대화 상자 중에서 하나가 화면을 계속해서 스크롤합니다.

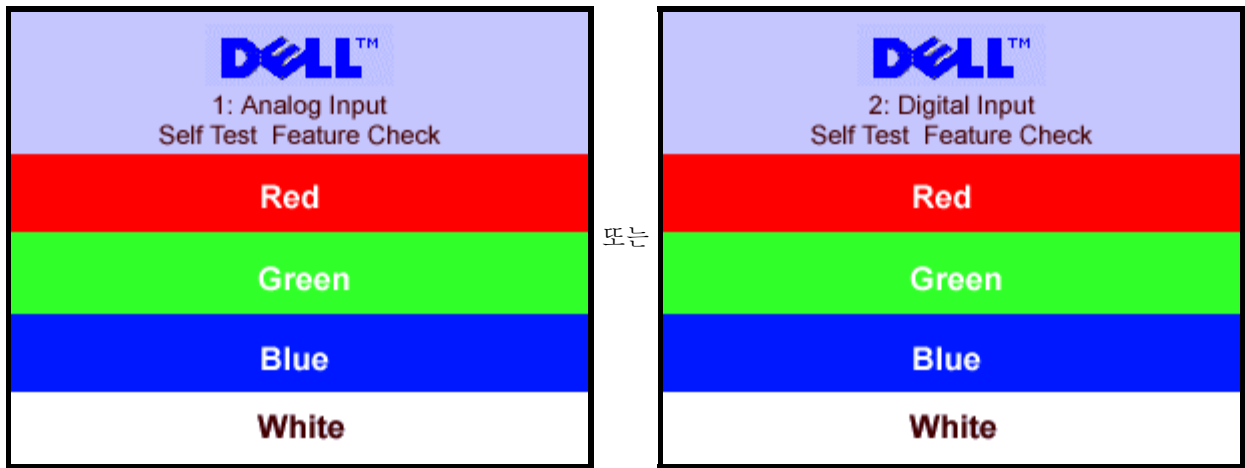

비디오 케이블의 연결이 해제되거나 손상된 경우 정상적인 시스템 작동 중에도 이 상자가 나타납니다.

- 모니터의 전원을 끄고 비디오 케이블을 다시 연결한 후 컴퓨터와 모니터의 전원을 켭니다.

위의 절차를 수행한 후에도 모니터 화면이 나타나지 않으면 비디오 컨트롤러와 컴퓨터 시스템을 점검하십시오. 모니터가 제대로 작동하고 있습니다.

### OSD 경고 메시지

다음 경고 메시지 중에서 하나가 화면에 나타나 모니터가 동기 불능 상태를 표시할 수 있습니다.



1. Analog Input  
Cannot Display This Video Mode

또는

2. Digital Input  
Cannot Display This Video Mode

이것은 모니터가 컴퓨터에서 수신 중인 신호와 동기화할 수 없음을 뜻합니다. 모니터가 사용하기에는 신호가 너무 높거나 너무 낮습니다. 이 모니터가 처리할 수 있는 수평 및 수직 주파수 범위에 대해서는 [모니터 명세](#)를 참조하십시오. 권장 모드는 1280 x 1024 @ 60 Hz입니다.

가끔 아무런 경고 메시지가 나타나지 않았지만 화면이 보이지 않습니다. 이것은 모니터가 컴퓨터와 동기화되지 않고 있거나 모니터가 절전 모드에 있음을 나타내는 것일 수도 있습니다.

## 일반 문제

다음 표는 발생 가능한 일반적인 모니터 문제에 관한 일반 정보를 수록한 것입니다.

일반 징후	증상	가능한 해결책
비디오 없음/전원 LED 꺼짐	영상 없음, 모니터가 작동하지 않음	<ul style="list-style-type: none"> <li>비디오 케이블 양끝의 연결 상태를 확인하십시오.</li> <li>모니터와 컴퓨터가 문제가 없는 콘센트에 연결되어 있는지 확인하십시오.</li> <li>전원 버튼을 완전히 눌렀는지 확인하십시오.</li> </ul>
비디오 없음/전원 LED 켜짐	영상이 없거나 어두움	<ul style="list-style-type: none"> <li>모니터 앞면의 입력 선택 버튼을 누르고 올바른 입력 소스를 선택했는지 확인하십시오.</li> <li>밝기 &amp; 명암 대비를 증가시키십시오.</li> <li>모니터 자체 검사 기능 점검을 수행하십시오.</li> <li>구부러지거나 부러진 핀이 없는지 확인하십시오.</li> <li>컴퓨터와 모니터를 재부팅하십시오.</li> </ul>
초점 불량	영상이 희미하거나 흐릿하거나 상이 겹침	<ul style="list-style-type: none"> <li>자동 조정 버튼을 누르십시오.</li> <li>OSD를 통하여 위상 및 클록을 조정하십시오.</li> <li>비디오 확장 케이블을 제거하십시오.</li> <li>모니터 초기화를 수행하십시오.</li> <li>비디오 해상도를 낮추거나 글꼴 크기를 증가시킵니다.</li> </ul>
흔들리고/떨리는 비디오	물결 모양의 영상 또는 미세한 움직임	<ul style="list-style-type: none"> <li>자동 조정 버튼을 누르십시오.</li> <li>OSD를 통하여 위상 및 클록을 조정하십시오.</li> <li>모니터 초기화를 수행하십시오.</li> <li>환경 요인을 확인하십시오.</li> <li>다른 방으로 옮긴 후 시험하십시오.</li> </ul>
픽셀 손실	LCD 화면에 점이 있음	<ul style="list-style-type: none"> <li>전원을 켜다가 다시 켭니다.</li> <li>영구적으로 꺼져있는 픽셀이 있으며 이것은 LCD 기술의 원천적 결함입니다.</li> </ul>
밝기 문제	영상이 너무 어둡거나 너무 밝음	<ul style="list-style-type: none"> <li>모니터 초기화를 수행하십시오.</li> <li>자동 조정 버튼을 누르십시오.</li> <li>밝기 &amp; 명암 대비를 조정하십시오.</li> </ul>
기하학적인 왜곡	화면이 정확하게 가운데 놓이지 않음	<ul style="list-style-type: none"> <li>"위치 설정만"에서 모니터 초기화를 수행하십시오.</li> <li>자동 조정 버튼을 누르십시오.</li> <li>중앙에 맞추기 제어를 조정합니다.</li> <li>모니터가 적절한 비디오 모드에 있는지 확인하십시오.</li> </ul>
가로/세로 줄	화면에 하나 이상의 줄이 있음	<ul style="list-style-type: none"> <li>모니터 초기화를 수행하십시오.</li> <li>자동 조정 버튼을 누르십시오.</li> <li>OSD를 통하여 위상 및 클록을 조정하십시오.</li> <li>모니터 자체 검사 기능 점검을 수행하고 자체 검사 모드에서도 이 선들이 나타나는지 확인하십시오.</li> <li>구부러지거나 부러진 핀이 없는지 확인하십시오.</li> </ul>
동기화 문제	화면이 스크램블되거나 해제되어 나타남	<ul style="list-style-type: none"> <li>모니터 초기화를 수행하십시오.</li> <li>자동 조정 버튼을 누르십시오.</li> <li>OSD를 통하여 위상 및 클록을 조정하십시오.</li> </ul>



		<ul style="list-style-type: none"> <li>모니터 자체 검사 기능 점검을 수행하고 자체 검사 모드에서도 스크램블된 화면이 나타나는지 확인하십시오.</li> <li>구부러지거나 부러진 편이 없는지 확인하십시오.</li> <li>"안전 모드"로 부팅하십시오.</li> </ul>
LCD 긁힘	화면에 긁힘이나 얼룩 흔적이 있음	<ul style="list-style-type: none"> <li>모니터를 끄고 화면을 청소하십시오.</li> <li>청소 방법에 대해서는 <a href="#">모니터 관리하기</a>를 참조하십시오.</li> </ul>
안전 관련 문제	연기가 나거나 불꽃이 튀는 가시적 증상	<ul style="list-style-type: none"> <li>어떠한 문제 해결 단계도 수행하지 마십시오.</li> <li>모니터를 교체해야 합니다.</li> </ul>
때때로 중단되는 문제	모니터 켜짐 & 꺼짐 오작동	<ul style="list-style-type: none"> <li>모니터가 적절한 비디오 모드에 있는지 확인하십시오.</li> <li>컴퓨터와 평면 패널 모니터로의 비디오 케이블 연결이 단단히 고정되어 있는지 확인하십시오.</li> <li>모니터 초기화를 수행하십시오.</li> <li>모니터 자체 검사 기능 점검을 수행하고 자체 검사 모드에서도 때때로 중단되는 문제가 발생하는지 확인하십시오.</li> </ul>

## 제품 특수적 문제

특정 징후	증상	가능한 해결책
화면 이미지가 너무 작음	이미지가 화면 중앙에 있지만 전체 시청 영역을 채우지 않음	<ul style="list-style-type: none"> <li>"모든 설정"에서 모니터 초기화를 수행하십시오.</li> </ul>
앞면 패널의 버튼으로 모니터를 조정할 수 없음	화면에 OSD가 나타나지 않음	<ul style="list-style-type: none"> <li>모니터를 끄고 전원 코드를 뽑았다가 다시 꽂은 후 전원을 켜십시오.</li> </ul>

## USB 문제

특정 징후	증상	가능한 해결책
USB 인터페이스가 작동하지 않습니다.	USB 주변 장치가 작동하지 않습니다.	<ul style="list-style-type: none"> <li>모니터 전원이 켜져 있는지 확인하십시오.</li> <li>상향스트림 케이블을 컴퓨터에 다시 연결하십시오.</li> <li>USB 주변 장치(하향스트림 커넥터)를 다시 연결하십시오.</li> <li>모니터 전원을 껐다가 다시 켜십시오.</li> </ul>
고속 USB 2.0 인터페이스가 느립니다.	고속 USB 2.0 주변 장치가 느리게 작동하거나 전혀 작동하지 않습니다.	<ul style="list-style-type: none"> <li>컴퓨터가 USB 2.0을 지원하는지 확인하십시오.</li> <li>컴퓨터의 USB 2.0 소스를 확인하십시오.</li> <li>상향스트림 케이블을 컴퓨터에 다시 연결하십시오.</li> <li>USB 주변 장치(하향스트림 커넥터)를 다시 연결하십시오.</li> </ul>

## 사운드바 문제 해결하기

일반 징후	증상	가능한 해결책
소리가 나지 않음	사운드바에 전력이 공급되지 않음 - 전원 표시등이 꺼져있습니다. (자체 내장 DC 전원 공급 장치,	<ul style="list-style-type: none"> <li>사운드바의 전원/볼륨 노브를 시계 방향으로 돌려 가운데에 위치시키십시오. 사운드바 앞면의 전원 표시등(초록색 LED)이 켜져 있는지 확인하십시오.</li> <li>사운드바의 전원 코드가 모니터에 연결되어 있는지 확인하십시오.</li> </ul>

	1704FPV)	<ul style="list-style-type: none"> <li>모니터에 전원이 공급되는지 확인하십시오.</li> <li>모니터에 전력이 공급되지 않는 경우 <a href="#">모니터 문제 해결하기</a>에서 모니터 일반 문제를 참조하십시오.</li> </ul>
소리가 나지 않음	사운드바에 전력이 공급됨 - 전원 표시등이 켜집니다.	<ul style="list-style-type: none"> <li>오디오 라인-인 케이블을 컴퓨터의 오디오 출력 잭에 연결하십시오.</li> <li>모든 Windows 볼륨 조절기를 최대로 설정하십시오.</li> <li>컴퓨터에서 오디오 콘텐츠(오디오 CD 또는 MP3)를 재생해 보십시오.</li> <li>사운드바의 전원/볼륨 노브를 시계 방향으로 돌려 더 높은 볼륨 설정으로 조정하십시오.</li> <li>오디오 라인-인 플러그를 닦은 후 다시 연결하십시오.</li> <li>다른 오디오 소스(휴대용 CD 플레이어 등)를 사용하여 사운드바를 시험해 보십시오.</li> </ul>
사운드 일그러짐	컴퓨터의 사운드 카드가 오디오소스로 사용되었습니다.	<ul style="list-style-type: none"> <li>사운드바와 사용자 사이의 장애물을 제거하십시오.</li> <li>오디오 라인-인 플러그가 사운드 카드의 잭에 완전히 삽입되었는지 확인하십시오.</li> <li>모든 Windows 볼륨 조절기를 중간으로 설정하십시오.</li> <li>오디오 응용 프로그램의 볼륨을 줄이십시오.</li> <li>사운드바의 전원/볼륨 노브를 시계 반대 방향으로 돌려 더 낮은 볼륨 설정으로 조정하십시오.</li> <li>오디오 라인-인 플러그를 닦은 후 다시 연결하십시오.</li> <li>컴퓨터의 사운드 카드 관련 문제를 해결하십시오.</li> <li>다른 오디오 소스(휴대용 CD 플레이어 등)를 사용하여 사운드바를 시험해 보십시오.</li> </ul>
사운드 일그러짐	다른 오디오 소스가 사용되었습니다.	<ul style="list-style-type: none"> <li>사운드바와 사용자 사이의 장애물을 제거하십시오.</li> <li>오디오 라인-인 플러그가 오디오 소스의 잭에 완전히 삽입되었는지 확인하십시오.</li> <li>오디오 소스의 볼륨을 줄이십시오.</li> <li>사운드바의 전원/볼륨 노브를 시계 반대 방향으로 돌려 더 낮은 볼륨 설정으로 조정하십시오.</li> <li>오디오 라인-인 플러그를 닦은 후 다시 연결하십시오.</li> </ul>
사운드 출력 불균형	사운드바의 한쪽에서만 소리가 납니다.	<ul style="list-style-type: none"> <li>사운드바와 사용자 사이의 장애물을 제거하십시오.</li> <li>오디오 라인-인 플러그가 사운드 카드나 오디오 소스의 잭에 완전히 삽입되었는지 확인하십시오.</li> <li>모든 Windows 오디오 밸런스 조절기(좌/우)를 중간으로 설정하십시오.</li> <li>오디오 라인-인 플러그를 닦은 후 다시 연결하십시오.</li> <li>컴퓨터의 사운드 카드 관련 문제를 해결하십시오.</li> <li>다른 오디오 소스(휴대용 CD 플레이어 등)를 사용하여 사운드바를 시험해 보십시오.</li> </ul>
낮은 볼륨	볼륨이 너무 낮습니다.	<ul style="list-style-type: none"> <li>사운드바와 사용자 사이의 장애물을 제거하십시오.</li> <li>사운드바의 전원/볼륨 노브를 시계 방향으로 돌려 최대 볼륨 설정으로 조정하십시오.</li> <li>모든 Windows 볼륨 조절기를 최대로 설정하십시오.</li> <li>오디오 응용 프로그램의 볼륨을 올리십시오.</li> <li>다른 오디오 소스(휴대용 CD 플레이어 등)를 사용하여 사운드바를 시험해 보십시오.</li> </ul>

[목차 페이지로 돌아가기](#)

## 부록

### Dell™ 1704FPV 평면 패널 모니터

- [안전 정보](#)
- [Dell 연락처](#)
- [규제 관련 통지](#)
- [재활용](#)
- [모니터 설치 가이드](#)

## 안전 정보



주의: 이 설명서에서 지정한 내용이 아닌 조절, 조정 또는 절차를 사용하면 감전, 전기 위험 및 기계적인 위험에 노출될 수 있습니다.

컴퓨터 모니터를 연결하고 사용할 때 다음 수칙을 읽고 따르십시오.

- 컴퓨터 손상을 피하려면 전원 공급기에 있는 전압 선택 스위치가 사용자 지역에서 사용 가능한 교류전압(AC)과 일치하도록 설정하십시오. :
  - 대부분의 미주 지역과 일본, 대한민국(220V/60Hz), 대만 등과 같은 일부 극동아시아 지역에서는 115V/60Hz를 사용합니다.
  - 대부분의 유럽, 중동 및 극동아시아 지역에서는 230V/50Hz를 사용합니다.항상 사용자의 모니터가 해당 지역에서 사용 가능한 AC 전압에서 작동할 수 있도록 전기적인 정격이 일치하는지 확인하십시오.



참고: 이 모니터는 교류전원 입력 설정을 위해 전원 선택을 할 필요가 없습니다. 이것은 자동적으로 해당 입력 전원에 자동적으로 맞추며, 허용 전원범위는 전기 사양 부분에 명시되어 있습니다.

- 모니터의 틸 사이로 어떤 금속 물체도 집어넣지 마십시오. 집어넣는 경우 감전의 위험을 초래할 수 있습니다.
- 감전을 피하기 위해 모니터 내부를 만지지 마십시오. 공인 기술자만 모니터 덮개를 열어야 합니다.
- 전원 케이블이 손상된 경우에는 모니터를 사용하지 마십시오. 전원 케이블 위에 어떤 물건을 올려놓지 마십시오. 그리고 항상 사람들이 지나다니는 곳에서 멀리 떨어진 곳에 전원 케이블을 두십시오.
- 전기 콘센트에서 모니터 연결을 해제할 때 케이블을 잡지 말고 코드를 잡고 빼주세요.
- 모니터 덮개 있는 틸은 통풍을 위한 것입니다. 과열을 방지하기 위해 이러한 틸을 막거나 가리지 마십시오. 침대, 소파, 양탄자 또는 다른 부드러운 면 위에 모니터를 놓고 사용하지 않도록 하는데, 그것은 그런 경우 모니터 하단에 있는 통풍구가 막힐 수 있기 때문입니다. 모니터를 책상이나 폐쇄된 공간에 설치할 경우에는 충분히 환기가 되도록 하십시오.
- 습도가 낮고 먼지가 적은 곳에 모니터를 둡니다. 습기가 많은 지하실이나 먼지가 많은 복도와 같은 장소는 피하십시오.
- 모니터가 비를 맞거나 물 근처(주방, 수영장 등)에서 사용하지 않도록 하십시오. 실수로 모니터가 물에 젖은 경우에는 젖은 천으로 닦을 수 있지만, 이 경우 반드시 모니터의 전원 코드를 먼저 뽑으십시오.
- 모니터는 단단한 표면 놓고 조심스럽게 다룹니다. 화면은 유리로 만들어져 있으므로 떨어뜨리거나 날카로운 물체로 충격을 가하면 손상될 수 있습니다.
- 전기 콘센트에 쉽게 닿을 수 있는 곳에 모니터를 둡니다.
- 모니터가 정상적으로 작동하지 않으면, 특히 모니터에서 이상한 소리가 나거나 이상한 냄새가 나면 즉시 전원 코드를 뽑고 공인 대리점 또는 서비스 센터에 연락합니다.
- 감전 위험에 노출되므로 뒷면 덮개를 떼어내지 마십시오. 뒷면 커버는 공인 서비스 담당자만 떼어내어야 합니다.
- 온도가 너무 높으면 문제가 발생할 수 있습니다. 모니터를 직사광선이 내리쬐는 곳에서는 사용하지 마십시오. 그리고 히터, 스토브, 벽난로 및 다른 열원으로부터도 떨어진 곳에서 사용하십시오.
- 장시간 사용하지 않을 때에는 모니터의 전원 코드를 빼주세요.
- 서비스를 받기 전에 전기 콘센트에서 모니터의 전원 코드를 빼주세요.
- 이 제품 안에 있는 Hg 램프에는 수은이 들어 있으며 지역, 주 또는 연방법에 따라 재생 또는 폐기해야 합니다. 더 자세한 사항은 전자산업협회(EIA, <http://www.eiae.org>)로 연락하십시오.

## Dell 연락처

인터넷을 통하여 Dell에 연락하려면 다음 웹사이트를 방문하십시오.

- [www.dell.com](http://www.dell.com)

- **support.dell.com** (기술 지원)
- **premiersupport.dell.com** (프리미어, 플래티넘 및 골드 고객을 비롯한 교육, 정부, 의료 분야 및 중견 기업/대기업 고객에 대한 기술 지원)

사용자 국가에 맞는 특정 웹 주소는 아래 표에서 적절한 국가 부분을 찾으십시오.

 참고: 무료 전화 번호는 해당 번호가 표시되어 있는 국가 내에서만 사용할 수 있습니다.

Dell에 연락해야 하는 경우 아래 표에 제공된 전자 주소, 전화 번호 및 코드를 사용하십시오. 사용할 코드를 결정하는 데 도움이 필요한 경우 현지 또는 국제 교환원에게 문의하십시오.

국가(도시) 국제 액세스 코드 국가 코드 도시 코드	부서명 또는 서비스 분야, 웹사이트 및 이메일 주소	지역 코드, 전화 번호 및 무료 전화 번호
안길라	일반 지원	무료: 800-335-0031
엔티가 바부다	일반 지원	1-800-805-5924
아르헨티나 (부에노스 아이레스) 국제 접속 코드: <b>00</b> 국가 코드: <b>54</b> 도시 코드: <b>11</b>	웹사이트: <b>www.dell.com.ar</b>	
	이메일: <b>us_latin_services@dell.com</b>	
	데스크톱 및 휴대용 컴퓨터 관련 이메일: <b>la-techsupport@dell.com</b>	
	서버 및 EMC 관련 이메일: <b>la_enterprise@dell.com</b>	
	고객 관리	무료: 0-800-444-0730
	기술 지원	무료: 0-800-444-0733
	기술 지원 서비스	무료: 0-800-444-0724
	판매	0-810-444-3355
아루바	일반 지원	무료: 800-1578
오스트레일리아 (시드니) 국제 접속 코드: <b>0011</b> 국가 코드: <b>61</b> 도시 코드: <b>2</b>	이메일 (오스트레일리아): <b>au_tech_support@dell.com</b>	
	이메일 (뉴질랜드): <b>nz_tech_support@dell.com</b>	
	가정 및 소규모 업체	1-300-65-55-33
	정부 및 기업	무료: 1-800-633-559
	우수 고객 부서(PAD)	무료: 1-800-060-889
	서버 및 저장 장치	무료: 1-800-505-095
	데스크톱 및 휴대용 컴퓨터	무료: 1-800-733-314
	고객 관리	무료: 1-800-819-339
	기업 판매	무료: 1-800-808-385
	계약 판매	무료: 1-800-808-312
	팩스	무료: 1-800-818-341
오스트리아 (비엔나) 국제 접속 코드: <b>900</b> 국가 코드: <b>43</b> 도시 코드: <b>1</b>	웹사이트: <b>support.euro.dell.com</b>	
	이메일: <b>tech_support_central_europe@dell.com</b>	
	가정/소규모 업체 판매	0820 240 530 00
	가정/소규모 업체 팩스	0820 240 530 49
	가정/소규모 업체 고객 관리	0820 240 530 14

	우수 고객/기업 고객 관리	0820 240 530 16
	가정/소규모 업체 기술 지원	0820 240 530 14
	우수 고객/기업 기술 지원	0660 8779
	교환대	0820 240 530 00
바하마	일반 지원	무료: 1-866-278-6818
바베이도스	일반 지원	1-800-534-3066
벨기에 (브뤼셀)	웹사이트: <a href="http://support.euro.dell.com">support.euro.dell.com</a>	
국제 접속 코드: 00	프랑스어를 구사하는 고객을 위한 이메일: <a href="mailto:support.euro.dell.com/be/fr/emaildell/">support.euro.dell.com/be/fr/emaildell/</a>	
국가 코드: 32	기술 지원	02 481 92 88
도시 코드: 2	기술 지원 팩스	02 481 92 95
	고객 관리	02 713 15 .65
	기업 판매	02 481 91 00
	팩스	02 481 92 99
	교환대	02 481 91 00
버뮤다	일반 지원	1-800-342-0671
볼리비아	일반 지원	무료: 800-10-0238
브라질	웹사이트: <a href="http://www.dell.com/br">www.dell.com/br</a>	
국제 접속 코드: 00	고객 지원, 기술 지원	0800 90 3355
국가 코드: 55	기술 지원 팩스	51 481 5470
도시 코드: 51	고객 관리 팩스	51 481 5480
	판매	0800 90 3390
영국령 버진 제도	일반 지원	무료: 1-866-278-6820
브루나이	고객 기술 지원 (말레이시아, 페낭)	604 633 4966
국가 코드: 673	고객 서비스 (말레이시아, 페낭)	604 633 4949
	계약 판매 (말레이시아, 페낭)	604 633 4955
캐나다 (뉴욕, 온타리오)	온라인 주문 상태: <a href="http://www.dell.ca/ostatus">www.dell.ca/ostatus</a>	
국제 접속 코드: 011	AutoTech (자동 응답 기술 지원)	무료: 1-800-247-9362
	고객 관리 (가정/소규모 업체)	무료: 1-800-847-4096
	고객 관리 (중견기업/대기업, 정부)	무료: 1-800-326-9463
	기술 지원 (가정/소규모 업체)	무료: 1-800-847-4096
	기술 지원 (중견기업/대기업, 정부)	무료: 1-800-387-5757
	판매 (가정/소규모 업체)	무료: 1-800-387-5752
	판매 (중견기업/대기업, 정부)	무료: 1-800-387-5755
	여유 부품 & 연장 서비스 판매	1 866 440 3355
케이맨 제도	일반 지원	1-800-805-7541
칠레 (산티아고)	판매, 고객 지원 및 기술 지원	무료: 1230-020-4823
국가 코드: 56		
도시 코드: 2		
중국 (하문)	기술 지원 웹사이트: <a href="http://support.dell.com.cn">support.dell.com.cn</a>	
국가 코드: 86	기술 지원 이메일: <a href="mailto:cn_support@dell.com">cn_support@dell.com</a>	

도시 코드: <b>592</b>	기술 지원 팩스	818 1350
	기술 지원 (Dimension™ 및 Inspiron™)	무료: 800 8582969
	기술 지원 (OptiPlex™, Latitude™ 및 Dell Precision™)	무료: 800 858 0950
	기술 지원 (서버 및 저장 장치)	무료: 800 858 0960
	기술 지원 (프로젝터, PDA, 프린터, 스위치, 라우터 등)	무료: 800,8582920
	고객 옹호	무료: 800 8582060
	고객 옹호 팩스	592 818 1308
	가정 및 소규모 업체	무료: 800 8582222
	우수 고객 부서	무료: 800 8582557
	대기업 고객 GCP	무료: 800 8582055
	대기업 고객 주요 고객	무료: 800 8582628
	대기업 고객 복부	무료: 800 8582999
	대기업 고객 복부 정부 및 교육	무료: 800 8582955
	대기업 고객 동부	무료: 800 8582020
	대기업 고객 동부 정부 및 교육	무료: 800 8582669
	대기업 고객 대기 팀	무료: 800 8582572
	대기업 고객 남부	무료: 800 8582355
	대기업 고객 서부	무료: 800 8582811
대기업 고객 여유 부품	무료: 800 8582621	
콜롬비아	일반 지원	980-9-15-3978
코스타 리카	일반 지원	0800-012-0435
체코 공화국 (프라하) 국제 접속 코드: <b>00</b> 국가 코드: <b>420</b> 도시 코드: <b>2</b>	웹사이트: <b>support.euro.dell.com</b>	
	이메일: czech_dell@dell.com	
	기술 지원	02 2186 27 27
	기술 지원 팩스	02 2186 27 28
	고객 관리	02 2186 27 11
	고객 관리 팩스	02 2186 27 14
	교환대	02 2186 27 11
덴마크 (코펜하겐) 국제 접속 코드: <b>00</b> 국가 코드: <b>45</b>	웹사이트: <b>support.euro.dell.com</b>	
	이메일 지원 (휴대용 컴퓨터): den_nbk_support@dell.com	
	이메일 지원 (데스크톱 컴퓨터): den_support@dell.com	
	이메일 지원 (서버): Nordic_server_support@dell.com	
	기술 지원	7023 0182
	고객 관리 (관계)	7023 0184
	가정/소규모 업체 고객 관리	3287 5505
	교환대 (관계)	3287 1200
	교환대 팩스 (관계)	3287 1201
	교환대 (가정/소규모 업체)	3287 5000
	교환대 팩스 (가정/소규모 업체)	3287 5001
	도미니카	일반 지원

도미니카 공화국	일반 지원	1-800-148-0530
에콰도르	일반 지원	무료: 999-119
엘살바도르	일반 지원	01-899-753-0777
핀란드 (헬싱키) 국제 접속 코드: 990 국가 코드: 358 도시 코드: 9	웹사이트: <a href="http://support.euro.dell.com">support.euro.dell.com</a>	
	이메일: <a href="mailto:fin_support@dell.com">fin_support@dell.com</a>	
	이메일 지원 (서버): <a href="mailto:Nordic_support@dell.com">Nordic_support@dell.com</a>	
	기술 지원	09 253 313 60
	기술 지원 팩스	09 253 313 81
	관계 고객 관리	09 253 313 38
	가정/소규모 업체 고객 관리	09 693 791 94
	팩스	09 253 313 99
교환대	09 253 313 00	
프랑스 (파리)(몽펠리에) 국제 접속 코드: 00 국가 코드: 33 도시 코드: (1) (4)	웹사이트: <a href="http://support.euro.dell.com">support.euro.dell.com</a>	
	이메일: <a href="mailto:support.euro.dell.com/fr/fr/emaildell/">support.euro.dell.com/fr/fr/emaildell/</a>	
	가정 및 소규모 업체	
	기술 지원	0825 387 270
	고객 관리	0825 823 833
	교환대	0825 004 700
	교환대 (프랑스 외부에서 전화)	04 99 75 40 00
	판매	0825 004 700
	팩스	0825 004 701
	팩스 (프랑스 외부에서 전화)	04 99 75 40 01
	기업	
	기술 지원	0825 004 719
	고객 관리	0825 338 339
	교환대	01 55 94 71 00
	판매	01 55 94 71 00
팩스	01 55 94 71 01	
독일 (랑젠) 국제 접속 코드: 00 국가 코드: 49 도시 코드: 6103	웹사이트: <a href="http://support.euro.dell.com">support.euro.dell.com</a>	
	이메일: <a href="mailto:tech_support_central_europe@dell.com">tech_support_central_europe@dell.com</a>	
	기술 지원	06103 766-7200
	가정/소규모 업체 고객 관리	0180-5-224400
	글로벌 세그먼트 고객 관리	06103 766-9570
	우수 고객 고객 관리	06103 766-9420
	대규모 고객 고객 관리	06103 766-9560
	공공 고객 고객 관리	06103 766-9555
	교환대	06103 766-7000
그리스 국제 접속 코드: 00 국가 코드: 30	웹사이트: <a href="http://support.euro.dell.com">support.euro.dell.com</a>	
	이메일: <a href="mailto:support.euro.dell.com/gr/en/emaildell/">support.euro.dell.com/gr/en/emaildell/</a>	
	기술 지원	00800-44 14 95 18



	골드 서비스 기술 지원	00800-44 14 00 83
	교환대	2108129810
	골드 서비스 교환대	2108129811
	판매	2108129800
	팩스	2108129812
그레나다	일반 지원	무료: 1-866-540-3355
과테말라	일반 지원	1-800-999-0136
가이아나	일반 지원	무료: 1-877-270-4609
홍콩	웹사이트: <b>support.ap.dell.com</b>	
국제 접속 코드: <b>001</b>	이메일: <b>apsupport@dell.com</b>	
국가 코드: <b>852</b>	기술 지원 (Dimension™ 및 Inspiron™)	2969 3188
	기술 지원 (OptiPlex™, Latitude™ 및 Dell Precision™)	2969 3191
	기술 지원 (PowerApp™, PowerEdge™, PowerConnect™ 및 PowerVault™)	2969 3196
	골드 대기 EEC 핫라인	2969 3187
	고객 옹호	3416 0910
	대기업 고객	3416 0907
	글로벌 고객 프로그램	3416 0908
	중견 기업 부서	3416 0912
	가정 및 소규모 업체 부서	2969 3155
인도	기술 지원	1600 33 8045
	판매	1600 33 8044
아일랜드 (체리우드)	웹사이트: <b>support.euro.dell.com</b>	
국제 접속 코드: <b>16</b>	이메일: <b>dell_direct_support@dell.com</b>	
국가 코드: <b>353</b>	기술 지원	1850 543 543
도시 코드: <b>1</b>	U.K. 기술 지원 (U.K.내 전용 전화)	0870 908 0800
	가정 사용자 고객 관리	01 204 4014
	소규모 업체 고객 관리	01 204 4014
	U.K. 고객 관리 (U.K.내 전용 전화)	0870 906 0010
	기업 고객 관리	1850 200 982
	기업 고객 관리 (U.K.내 전용 전화)	0870 907 4499
	아일랜드 판매	01 204 4444
	U.K. 판매 (U.K.내 전용 전화)	0870 907 4000
	팩스/판매 팩스	01 204 0103
	교환대	01 204 4444
이탈리아 (밀라노)	웹사이트: <b>support.euro.dell.com</b>	
국제 접속 코드: <b>00</b>	이메일: <b>support.euro.dell.com/it/it/emaildell/</b>	
국가 코드: <b>39</b>	가정 및 소규모 업체	
도시 코드: <b>02</b>	기술 지원	02 577 826 90
	고객 관리	02 696 821 14
	팩스	02 696 821 13

	교환대	02 696 821 12
	기업	
	기술 지원	02 577 826 90
	고객 관리	02 577 825 55
	팩스	02 575 035 30
	교환대	02 577 821
자메이카	일반 지원 (자메이카 내 전용 전화)	1-800-682-3639
일본 (가와사키)	웹사이트: <b>support.jp.dell.com</b>	
국제 접속 코드: 001	기술 지원 (서버)	무료: 0120-198-498
국가 코드: 81	일본 외부 기술 지원 (서버)	81-44-556-4162
도시 코드: 44	기술 지원 (Dimension™ 및 Inspiron™)	무료: 0120-198-226
	일본 외부 기술 지원 (Dimension 및 Inspiron)	81-44-520-1435
	기술 지원 (Dell Precision™, OptiPlex™ 및 Latitude™)	무료: 0120-198-433
	일본 외부 기술 지원 (Dell Precision, OptiPlex 및 Latitude)	81-44-556-3894
	기술 지원 (PDA, 프로젝터, 프린터, 라우터)	무료: 0120-981-690
	일본 외부 기술 지원 (PDA, 프로젝터, 프린터, 라우터)	81-44-556-3468
	Faxbox 서비스	044-556-3490
	24시간 자동 주문 서비스	044-556-3801
	고객 관리	044-556-4240
	기업 판매 부서(직원 최대 400명)	044-556-1465
	우수 고객 부서 판매 (직원 400명 이상)	044-556-3433
	대기업 고객 판매 (직원 3500명 이상)	044-556-3430
	공공 판매 (정부 기관, 교육 기관 및 의료 기관)	044-556-1469
	글로벌 세그먼트 일본	044-556-3469
	개별 사용자	044-556-1760
	교환대	044-556-4300
한국 (서울)	기술 지원	무료: 080-200-3800
국제 접속 코드: 001	판매	무료: 080-200-3600
국가 코드: 82	고객 서비스 (한국, 서울)	무료: 080-200-3800
도시 코드: 2	고객 서비스 (말레이시아, 페낭)	604 633 4949
	팩스	2194-6202
	교환대	2194-6000
라틴 아메리카	고객 기술 지원 (미국, 텍사스, 오스틴)	512 728-4093
	고객 서비스 (미국, 텍사스, 오스틴)	512 728-3619
	팩스 (기술 지원 및 고객 서비스) (미국, 텍사스, 오스틴)	512 728-3883
	판매 (미국, 텍사스, 오스틴)	512 728-4397
	SalesFax (미국, 텍사스, 오스틴)	512 728-4600
		또는 512 728-3772
룩셈베르그	웹사이트: <b>support.euro.dell.com</b>	
국제 접속 코드: 00	이메일: tech_be@dell.com	

국가 코드: <b>352</b>	기술 지원 (벨기에, 브뤼셀)	3420808075
	가정/소규모 업체 판매 (벨기에, 브뤼셀)	무료: 080016884
	기업 판매 (벨기에, 브뤼셀)	02 481 91 00
	고객 관리 (벨기에, 브뤼셀)	02 481 91 19
	팩스 (벨기에, 브뤼셀)	02 481 92 99
	교환대 (벨기에, 브뤼셀)	02 481 91 00
마카오 국가 코드: <b>853</b>	기술 지원	무료: 0800 582
	고객 서비스 (말레이시아, 페낭)	604 633 4949
	계약 판매	무료: 0800 581
말레이시아 (페낭) 국제 접속 코드: <b>00</b> 국가 코드: <b>60</b> 도시 코드: <b>4</b>	기술 지원 (Dell Precision, OptiPlex 및 Latitude)	무료: 1 800 88 0193
	기술 지원 (Dimension 및 Inspiron)	무료: 1 800 88 1306
	기술 지원 (PowerEdge 및 PowerVault)	무료: 1800 88 1386
	고객 서비스	04 633 4949
	계약 판매	무료: 1 800 888 202
	기업 판매	무료: 1 800 888 213
멕시코 국제 접속 코드: <b>00</b> 국가 코드: <b>52</b>	고객 기술 지원	001-877-384-8979 또는 001-877-269-3383
	판매	50-81-8800 또는 01-800-888-3355
	고객 서비스	001-877-384-8979 또는 001-877-269-3383
	메인	50-81-8800 또는 01-800-888-3355
몬트세라트	일반 지원	무료: 1-866-278-6822
네덜란드 안틸레	일반 지원	001-800-882-1519
네덜란드 (암스테르담) 국제 접속 코드: <b>00</b> 국가 코드: <b>31</b> 도시 코드: <b>20</b>	웹사이트: <b>support.euro.dell.com</b>	
	기술 지원	020 674 45 00
	기술 지원 팩스	020 674 47 66
	가정/소규모 업체 고객 관리	020 674 42 00
	관계 고객 관리	020 674 4325
	가정/소규모 업체 판매	020 674 55 00
	관계 판매	020 674 50 00
	가정/소규모 업체 판매 팩스	020 674 47 75
	관계 판매 팩스	020 674 47 50
	교환대	020 674 50 00
	교환대 팩스	020 674 47 50
뉴질랜드 국제 접속 코드: <b>00</b> 국가 코드: <b>64</b>	이메일 (뉴질랜드): <b>nz_tech_support@dell.com</b>	
	이메일 (오스트레일리아): <b>au_tech_support@dell.com</b>	
	기술 지원 (데스크톱 및 휴대용 컴퓨터):	0800 443 563
	기술 지원 (서버 및 저장 장치)	0800 505 098

	가정 및 소규모 업체	0800 446 255
	정부 및 기업	0800 444 617
	판매	0800 441 567
	팩스	0800 441 566
니카라과	일반 지원	001-800-220-1006
노르웨이 (리사커)	웹사이트: <b>support.euro.dell.com</b>	
국제 접속 코드: <b>00</b>	이메일 지원 (휴대용 컴퓨터):	
국가 코드: <b>47</b>	nor_nbk_support@dell.com	
	이메일 지원 (데스크톱 컴퓨터):	
	nor_support@dell.com	
	이메일 지원 (서버):	
	nordic_server_support@dell.com	
	기술 지원	671 16882
	관계 고객 관리	671 17514
	가정/소규모 업체 고객 관리	23162298
	교환대	671 16800
	팩스 교환대	671 16865
파나마	일반 지원	001-800-507-0962
페루	일반 지원	0800-50-669
폴란드 (바르샤바)	웹사이트: <b>support.euro.dell.com</b>	
국제 접속 코드: <b>011</b>	이메일: pl_support_tech@dell.com	
국가 코드: <b>48</b>	고객 서비스 전화	57 95 700
도시 코드: <b>22</b>	고객 관리	57 95 999
	판매	57 95 999
	고객 서비스 팩스	57 95 806
	안내 데스크 팩스	57 95 998
	교환대	57 95 999
포르투갈	웹사이트: <b>support.euro.dell.com</b>	
국제 접속 코드: <b>00</b>	이메일: <b>support.euro.dell.com/pt/en/emaildell/</b>	
국가 코드: <b>351</b>	기술 지원	707200149
	고객 관리	800 300 413
	판매	800 300 410 또는 800 300 411 또는 800 300 412 또는 21 422 07 10
	팩스	21 424 01 12
푸에르토 리코	일반 지원	1-800-805-7545
세인트 키츠 네비스	일반 지원	무료: 1-877-441-4731
세인트 루시아	일반 지원	1-800-882-1521
세인트 빈센트 그레나딘	일반 지원	무료: 1-877-270-4609
싱가포르 (싱가포르)	기술 지원 (Dimension 및 Inspiron)	무료: 1800 394 7430
국제 접속 코드: <b>005</b>	기술 지원 (OptiPlex, Latitude 및 Precision)	무료: 1800 394 7488

국가 코드: <b>65</b>	기술 지원 (PowerEdge 및 PowerVault)	무료: 1800 394 7478
	고객 서비스 (말레이시아, 페낭)	604 633 4949
	계약 판매	무료: 800 6011 054
	기업 판매	무료: 800 6011 053
남아프리카 공화국 (요하네스버그) 국제 접속 코드: <b>09/091</b> 국가 코드: <b>27</b> 도시 코드: <b>11</b>	웹사이트: <b>support.euro.dell.com</b>	
	이메일: <b>dell_za_support@dell.com</b>	
	콜드 대기	011 709 7713
	기술 지원	011 709 7710
	고객 관리	011 709 7707
	판매	011 709 7700
	팩스	011 706 0495
교환대	011 709 7700	
동남 아시아 및 태평양 양 국가	고객 기술 지원, 고객 서비스 및 판매 (말레이시아, 페낭)	604 633 4810
스페인 (마드리드) 국제 접속 코드: <b>00</b> 국가 코드: <b>34</b> 도시 코드: <b>91</b>	웹사이트: <b>support.euro.dell.com</b>	
	이메일: <b>support.euro.dell.com/es/es/emaildell/</b>	
	가정 및 소규모 업체	
	기술 지원	902 100 130
	고객 관리	902 118 540
	판매	902 118 541
	교환대	902 118 541
	팩스	902 118 539
	기업	
	기술 지원	902 100 130
	고객 관리	902 115 236
	교환대	91 722 92 00
	팩스	91 722 95 83
스웨덴 (우플란츠 바 스비) 국제 접속 코드: <b>00</b> 국가 코드: <b>46</b> 도시 코드: <b>8</b>	웹사이트: <b>support.euro.dell.com</b>	
	이메일: <b>swe_support@dell.com</b>	
	Latitude 및 Inspiron 이메일 지원: <b>Swe-nbk_kats@dell.com</b>	
	OptiPlex 이메일 지원: <b>Swe_kats@dell.com</b>	
	서버 이메일 지원: <b>Nordic_server_support@dell.com</b>	
	기술 지원	08 590 05 199
	관계 고객 관리	08 590 05 642
	가정/소규모 업체 고객 관리	08 587 70 527
	직원 구매 프로그램(EPP) 지원	20 140 14 44
	기술 지원 팩스	08 590 05 594
판매	08 590 05 185	
스위스 (제네바) 국제 접속 코드: <b>00</b>	웹사이트: <b>support.euro.dell.com</b>	
	이메일: <b>Tech_support_central_Europe@dell.com</b>	

국가 코드: 41	프랑스어를 구사하는 HSB 및 기업 고객을 위한 이메일: <b>support.euro.dell.com/ch/fr/emaildell/</b>	
도시 코드: 22	기술 지원 (가정 및 소규모 업체)	0844 811 411
	기술 지원 (기업)	0844 822 844
	고객 관리 (가정 및 소규모 업체)	0848 802 202
	고객 관리 (기업)	0848 821 721
	팩스	022 799 01 90
	교환대	022 799 01 01
타이완	기술 지원 (휴대용 및 데스크톱 컴퓨터)	무료: 00801 86 1011
국제 접속 코드: 002	기술 지원 (서버 및 저장 장치)	무료: 00801 60 1256
국가 코드: 886	기업 판매	무료: 00801 651 227
타이	기술 지원 (OptiPlex, Latitude 및 Precision)	무료: 1800 0060 07
국제 접속 코드: 001	기술 지원 (PowerEdge 및 PowerVault)	무료: 1800 0600 09
국가 코드: 66	고객 서비스 (말레이시아, 페낭)	604 633 4949
	판매	무료: 0880 060 09
트리니다드 토바고	일반 지원	1-800-805-8035
터크스 케이커스 제도	일반 지원	무료: 1-866-540-3355
영국 (블랙넬)	웹사이트: <b>support.euro.dell.com</b>	
국제 접속 코드: 00	고객 관리 웹사이트: <b>support.euro.dell.com/uk/en/ECare/Form/Home.asp</b>	
국가 코드: 44		
도시 코드: 1344	이메일: <b>dell_direct_support@dell.com</b>	
	기술 지원 (기업/우수 고객/PAD [직원 1000명 이상])	0870 908 0500
	기술 지원 (직접/PAD 및 일반)	0870 908 0800
	글로벌 고객 고객 관리	01344 373 186
	가정 및 소규모 업체 고객 관리	0870 906 0010
	기업 고객 관리	01344 373 185
	우수 고객(직원 500-5000명) 고객 관리	0870 906 0010
	중앙 정부 고객 관리	01344 373 193
	지역 정부 & 교육 고객 관리	01344 373 199
	보건 고객 관리	01344 373 194
	가정 및 소규모 업체 판매	0870 907 4000
	기업/공공 부문 판매	01344 860 456
	가정 및 소규모 업체 팩스	0870 907 4006
우루과이	일반 지원	무료: 000-413-598-2521
미국 (텍사스, 오스틴)	자동 주문-상태 서비스	무료: 1-800-433-9014
국제 접속 코드: 011	AutoTech (휴대용 및 데스크톱 컴퓨터)	무료: 1-800-247-9362
국가 코드: 1	소비자 (가정 및 홈 오피스)	
	기술 지원	무료: 1-800-624-9896
	고객 서비스	무료: 1-800-624-9897
	DellNet™ 서비스 및 지원	무료: 1-877-Dellnet (1-877-335-5638)

직원 구매 프로그램(EPP) 고객		무료: 1-800-695-8133
금융 서비스 웹사이트: <a href="http://www.dellfinancialservices.com">www.dellfinancialservices.com</a>		
금융 서비스 (임대/용자)		무료: 1-877-577-3355
금융 서비스 (Dell 우수 고객[DPA])		무료: 1-800-283-2210
기업		
고객 서비스 및 기술 지원		무료: 1-800-822-8965
직원 구매 프로그램(EPP) 고객		무료: 1-800-695-8133
프린터 및 프로젝터 기술 지원		무료: 1-877-459-7298
공공 (정부, 교육 및 보건)		
고객 서비스 및 기술 지원		무료: 1-800-456-3355
직원 구매 프로그램(EPP) 고객		무료: 1-800-234-1490
Dell 판매		무료: 1-800-289-3355 또는 무료: 1-800-879-3355
Dell 아울렛 매장 (Dell 재생 컴퓨터)		무료: 1-888-798-7561
소프트웨어 및 주변 장치 판매		무료: 1-800-671-3355
여유 부품 판매		무료: 1-800-357-3355
연장 서비스 및 보증 판매		무료: 1-800-247-4618
팩스		무료: 1-800-727-8320
청각 장애인, 시각 장애인 또는 언어 장애인을 위한 Dell 서비스		무료: 1-877-DELLTTY (1-877-335-5889)
미국 버진 제도	일반 지원	1-877-673-3355
베네수엘라	일반 지원	8001-3605

## 규제 관련 통지

### VCCI B 등급 통지(일본에만 해당)

이 장치는 B 등급 디지털 장치(주거 환경 내 또는 부근에서 사용되는 장치)의 제한사항을 준수하며 주거지에서 무선 주파수 간섭을 방지하기 위해 Voluntary Control Council이 확립한 정보 기술 장치 표준을 따릅니다.



Class B ITE

この装置は、情報処理装置等電波障害自主規制協議会 (VCCI) の基準に基づきクラス B 情報技術装置です。この装置は家庭環境で使用することを目的としていますが、この装置がラジオやテレビジョン受信機に近接して使用されると、受信障害を引き起こすことがあります。取扱説明書に従って正しい取扱いをしてください。

### MIC 통지(한국에만 해당)

B 등급 장치

기종별	사용자 안내문
B급 기기 (가정용 정보통신기기)	이 기기는 가정용으로 전자파적합등록을 한 기기로서 주거지역에서는 물론 모든 지역에서 사용할 수 있습니다.

	1. 기기의명칭(모델명): LCD MONITOR (1704FPVt)
	2. 인 증 번 호: E-B012-04-1946(B)
	3. 인증받은자의상호: LITE-ON TECHNOLOGY CORP.
	4. 제 조 년 월: LITE-ON TECHNOLOGY CORP. (대만)
	5. 제조자/제조국가: LITE-ON TECHNOLOGY CORP. (대만)

이 장치는 비상업용으로 사용이 허가되었으며 주거지를 비롯한 어떤 환경에서든 사용할 수 있습니다.

## BSMI 통지(대만에만 해당)

警告使用者：這是乙類的資訊產品，在居住的環境中使用時，可能產生或無線電干擾，在這種情況下，使用者會被要求採取某些適當的對策。

## 규제 목록

### 안전 인증:

- UL 60950
- NOM
- CE Mark-EN60950
- IEC 60950
- CCC
- CSA
- TUVGS
- NEMKO
- GOST
- PSB
- TUV-S
- SASO

### EMC 인증:

- FCC Part 15 Class B
- CE Mark-EN55022:1998, EN55024:1998, EN61000-3-2:1995, EN61000-3-3:1995
- VCCI Class B ITE
- MIC
- BSMI
- ICES-003
- C-Tick

### 인간 공학:

- ENERGY STAR◆
- TUV GS
- TCO '99
- TCO '03

## 재활용



모니터를 비롯한 낡은 컴퓨터 하드웨어는 환경에 피해를 주지 않는 방법으로 폐기할 것을 권장합니다. 가능한 방법으로는 부품이나 제품 전체의 재사용 및 제품, 부품 및/또는 자재의 재활용이 있습니다.

자세한 사항은 [www.dell.com/recycling\\_programs](http://www.dell.com/recycling_programs) 및 [www.dell.com/environment](http://www.dell.com/environment)를 방문하십시오.

---

## 모니터 설치 가이드

PDF 파일(확장자가 **.pdf** 인 파일)을 보려면 문서 제목을 클릭하십시오. PDF 파일(확장자가 **.pdf** 인 파일)을 하드 드라이브에 저장하려면 문서 제목을 마우스 오른쪽 버튼으로 클릭하고, **Microsoft Internet Explorer**에서 다른 이름으로 대상 저장을 클릭하거나 **Netscape Navigator**에서 다른 링크로 저장을 클릭한 후 파일을 저장할 하드 드라이브 위치를 지정하십시오.

[설치 가이드 \(.pdf\) \(9.05 MB\)](#)



**참고:** PDF 파일은 Adobe™ Acrobat Reader를 필요로 하며 이 프로그램은 어도비 웹사이트인 [www.adobe.com](http://www.adobe.com)에서 다운로드할 수 있습니다.

PDF 파일을 보려면 Acrobat Reader를 시작하십시오. 그런 다음 파일-열기를 클릭한 후 PDF 파일을 선택하십시오.

---

[목차 페이지로 돌아가기](#)

# Setting Up Your Monitor

Paramétrer votre moniteur | Instalación del monitor | Configurar o monitor |  
Inbetriebnahme des Monitors | Configurazione del monitor | Instalacja monitora  
設定您的監視器 | 安装显示器 | モニターのセットアップ | 모니터 설치 | การตั้งหน้าจอ

Dell™ 1704FPV UltraSharp Flat Panel Monitor

www.dell.com | support.dell.com



## Attach the monitor to the stand.

Fixez le moniteur sur le socle.  
Acople el monitor a la base.  
Coloque o monitor no suporte.  
Den Monitor auf den Fuß befestigen.  
Fissare il monitor alla base  
Podłącz monitor do podstawy.  
將監視器裝在腳座上  
將显示器与底座相连。  
モニターをスタンドに取り付けます。  
모니터를 스탠드에 부착합니다.  
ประกอบ มอนิเตอร์ กับขาตั้ง

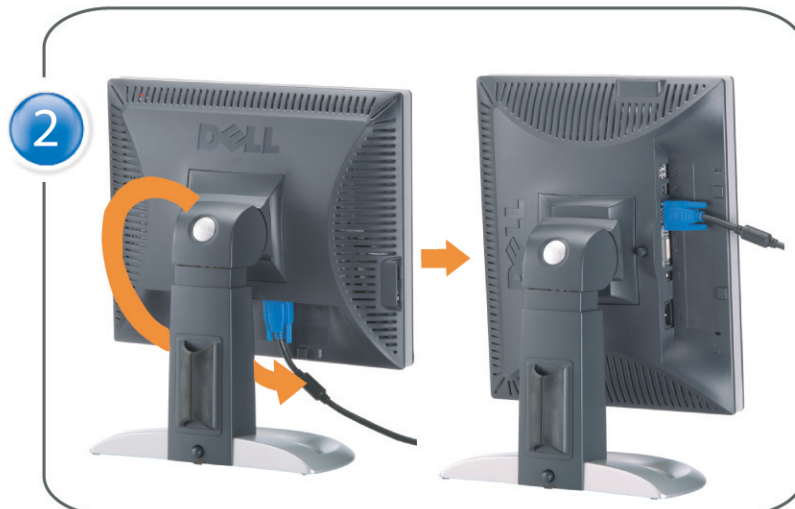

## Rotate the monitor and connect in one of the following ways:

Faites tourner le moniteur et réalisez la connexion en suivant l'une des méthodes ci-dessous:  
Gire el monitor y conéctelo siguiendo uno de los métodos siguientes:  
Rode o monitor e ligue-o seguindo um dos procedimentos seguintes:  
Drehen Sie den Monitor und nehmen Sie die Verbindung auf eine der folgenden Weisen vor:  
Ruotare il monitor e collegarlo come indicato di seguito:  
Obróć monitor i połącz jednym z następujących sposobów:  
旋轉監視器並以下列之一的方式連接:  
旋轉显示器並以下列方式進行連接:  
モニターを回転し、次の方法のどれかで接続します:  
모니터를 회전시키고 다음 방법 중 하나로 연결합니다:  
หมุนมอนิเตอร์ และต่อสายด้วยหนึ่งในวิธีต่อไปนี้:

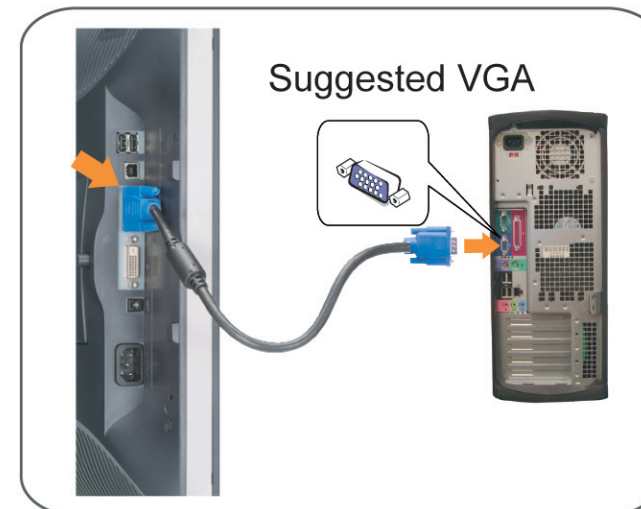

## Connect the VGA cable or optional DVI cable to the computer.

Connectez le câble VGA ou le câble DVI optionnel à votre ordinateur.  
Conecte el cable VGA o el cable DVI al equipo.  
Ligue o cabo VGA ou o cabo DVI opcional ao computador.  
Verbinden Sie das VGA-Kabel oder optionale DVI-Kabel mit dem Computer.  
Collegare il cavo VGA o il cavo DVI opzionale al computer.  
Podłącz do komputera kabel VGA lub opcjonalny kabel DVI.  
將VGA電纜或選購的DVI電纜與電腦連接。  
將VGA電纜或可選的DVI電纜與計算機相連。  
VGAケーブルまたはオプションのDVIケーブルをコンピュータに接続します。  
VGA 케이블 또는 선택품목인 DVI 케이블을 컴퓨터에 연결합니다.  
ต่อสาย VGA หรือสาย DVI ซึ่งเป็นอุปกรณ์เสริม กับคอมพิวเตอร์.

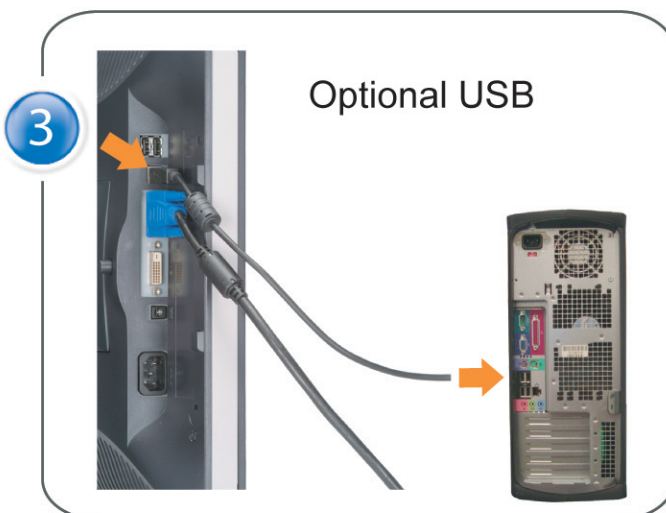
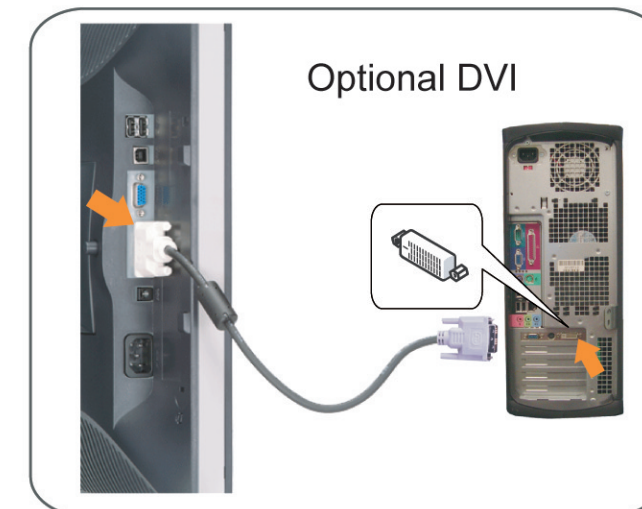

## Connect the USB cable to the computer.

Connectez le câble USB sur l'ordinateur.  
Conecte el cable USB a su computador.  
Ligue o cabo USB ao computador.  
Verbinden Sie das USB-Kabel mit dem Computer.  
Collegare il cavo USB al computer.  
Podłącz kabel USB do komputera  
將USB纜線連接到電腦上。  
將USB線連接到計算機。  
USBケーブルをコンピュータに接続します。  
USB 케이블을 컴퓨터에 연결합니다.  
ต่อสาย USB เข้าคอมพิวเตอร์

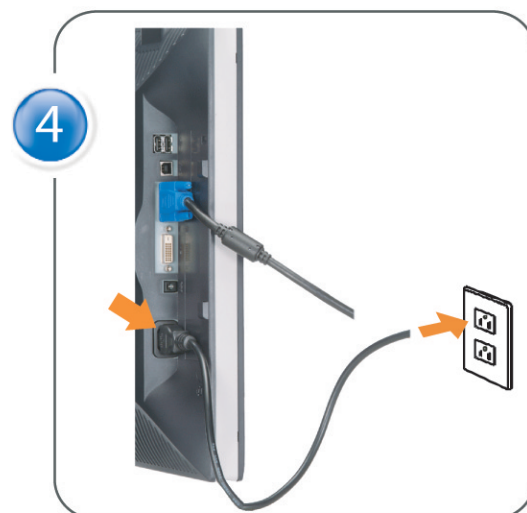

## Connect the power cable to an electrical outlet.

Connectez le cordon d'alimentation sur une prise électrique.  
Conecte el cable de alimentación a una toma de corriente.  
Ligue o cabo de alimentação a uma tomada elétrica.  
Stecken Sie den Netzstecker in eine Steckdose.  
Collegare il cavo d'alimentazione ad una presa di corrente.  
Podłącz kabel zasilający do gniazda elektrycznego.  
將電源線連接到電源插座上。  
將電源線連接到電源插座。  
電源ケーブルをコンセントに接続します。  
전원 케이블을 콘센트에 연결합니다.  
เสียบสายไฟกับปลั๊ก



## Turn on the monitor.

Allumez le moniteur.  
Encienda el monitor.  
Ligue o monitor.  
Schalten Sie den Monitor ein.  
Accendere il monitor.  
Włącz monitor.  
開啟監視器電源。  
打開監視器電源。  
モニターの電源をオンにします。  
모니터를 켭니다.  
เปิดมอนิเตอร์

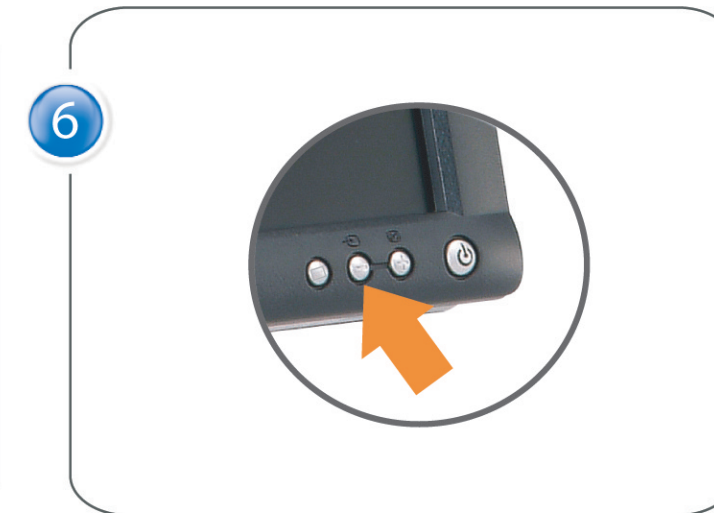

## If nothing appears on the screen, press the Input Select button.

Si aucune image n'apparaît sur l'écran, appuyez sur le bouton Sélection d'Entrée.  
Si no aparece nada en pantalla, pulse el botón Selección de entrada.  
Se não aparecer nada no ecrã, prima o botão Seleção de entrada.  
Wenn nichts auf dem Bildschirm erscheint, drücken Sie bitte die Eingangsauwahl-Taste.  
Se sullo schermo non appare nulla, premere il tasto Seleziona ingresso.  
Jeśli nic nie wyświetli się na ekranie, naciśnij przycisk Wybór wejścia.  
若螢幕沒顯示畫面，請按“輸入選擇”按鈕。  
如果屏幕上无显示，请按“输入选择”按钮。  
画面に何も表示されない場合、「入力選択」ボタンを押してください。  
화면에 아무것도 나타나지 않으면 [입력 선택] 버튼을 누릅니다.  
หากไม่มีภาพปรากฏบนจอ ให้กดปุ่มเลือกสัญญาณเข้า (Input Select)





